

▶ Caratterizzazione del chip Basic32.

Funzionalità da testare:

- Scrittura/Lettura seriale

- Soglie discriminatore corrente/tensione

- Trigger (interno/esterno)

- Tuning dell'offset, guadagno e shaping per ogni canale

- Durata finestre temporali

▶ Caratterizzazione del segnale dei Sipm Hamamatsu S12571-050.

Schema del sistema di test

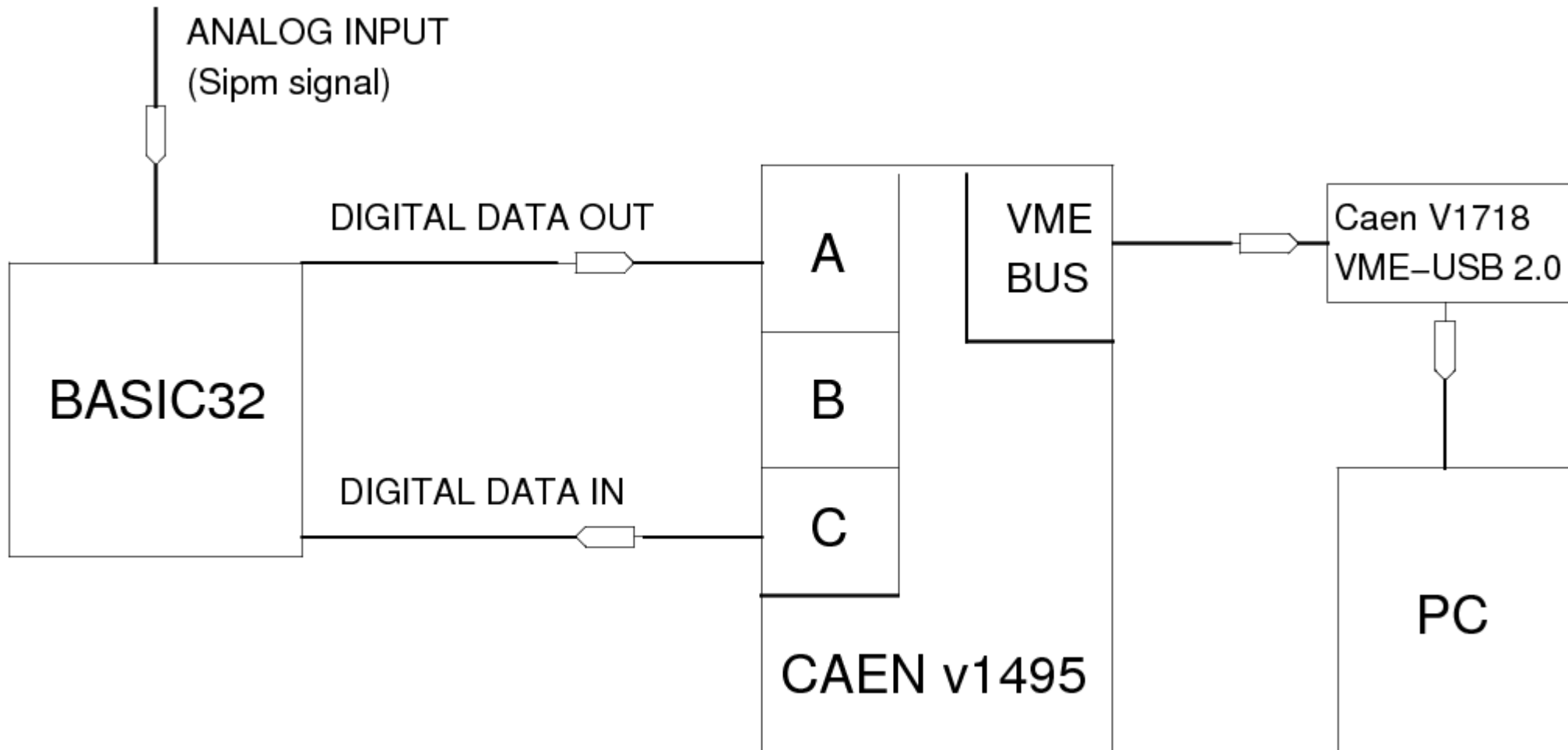

Progetto preliminare per la board di controllo del BASIC32

