

LA FISICA DELLE PARTICELLE ELEMENTARI

masterclass dell'esperimento **LHCb**
al Large Hadron Collider (LHC) del CERN di Ginevra

Dipartimento Interateneo di Fisica «Michelangelo Merlin»

19 febbraio 2026



Pietro Colangelo
Istituto Nazionale di Fisica Nucleare
Sezione di Bari

«il metodo galileiano»

Galileo Galilei: La Scienza Nuova



1. i fenomeni devono essere ricondotti a pochi principi generali
2. «il libro della natura è scritto in caratteri matematici»
3. l'esperimento («la sensata esperienza») è il fondamento e la guida nella elaborazione di una teoria scientifica

veniamo da lontano ("nani sulle spalle di giganti" Bernardo di Chartres)

Empedocle (Akragas-Agrigento, V secolo a.C.)

4 sostanze (radici) eternamente uguali, all'origine di ogni cosa
fuoco - aria - terra - acqua

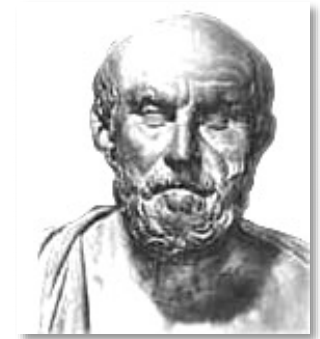

Democrito (Abdera, 460 a.C.)

atomi (materia) – vuoto (assenza di materia)

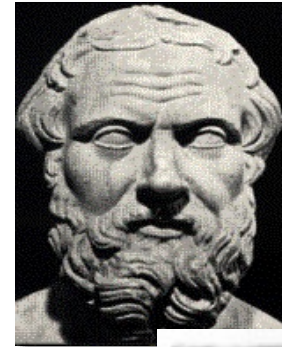

John Dalton (Eaglesfield, 1766 – Manchester, 1844)

elenco (con i pesi atomici) di un insieme di elementi



ELEMENTS	
Hydrogen 1	Strontian 86
Azote 5	Barytes 68
Carbon 5	Iron 56
Oxygen 7	Zinc 56
Phosphorus 9	Copper 56
Sulphur 16	Lead 90
Magnesia 20	Silver 190
Lime 28	Gold 190
Soda 28	Platina 190
Potash 32	Mercury 167

Dmitrij Ivanovic Mendeleev (Tobol'sk 1834 – San Pietroburgo 1907)



elementi classificati in base al numero atomico

(numero di protoni nel nucleo)

predizione di atomi
non ancora osservati

Reihen	Gruppe I. R ²⁰	Gruppe II. R ⁰	Gruppe III. R ²⁰ ³	Gruppe IV. RH ⁴ R ⁰ ²	Gruppe V. RH ³ R ²⁰ ⁵	Gruppe VI. RH ² R ⁰ ³	Gruppe VII. RH R ²⁰ ⁷	Gruppe VIII. R ⁰ ⁴
1	H=1							
2	Li=7	Be=9,4	B=11	C=12	N=14	O=16	F=19	
3	Na=23	Mg=24	Al=27,3	Si=28	P=31	S=32	Cl=35,5	
4	K=39	Ca=40	—=44	Ti=48	V=51	Cr=52	Mn=55	Fe=56, Co=59, Ni=59, Cu=63
5	(Cu=63)	Zn=65	—=68	—=72	As=75	Se=78	Br=80	
6	Rb=85	Sr=87	?Yt=88	Zr=90	Nb=94	Mo=96	—=100	Ru=104, Rh=104, Pd=106, Ag=108
7	(Ag=108)	Cd=112	In=113	Sn=118	Sb=122	Te=125	J=127	
8	Cs=133	Ba=137	?Di=138	?Ce=140				
9								
10			?Er=178	?La=180	Ta=182	W=184		Os=195, Ir=197, Pt=198, Au=199
11	(Au=199)	Hg=200	Tl=204	Pb=207	Bi=208			
12				Th=231		U=240		

Group	1	2	3	4	5	6	7	8	9	10	11	12	13	14	15	16	17	18	
Period																			
1	H																	He	
2	Li	Be											B	C	N	O	F	Ne	
3	Na	Mg											Al	Si	P	S	Cl	Ar	
4	K	Ca	Sc	Ti	V	Cr	Mn	Fe	Co	Ni	Cu	Zn	Ga	Ge	As	Se	Br	Kr	
5	Rb	Sr	Y	Zr	Nb	Mo	Tc	Ru	Rh	Pd	Ag	Cd	In	Sn	Sb	Te	I	Xe	
6	Cs	Ba	*	Lu	Hf	Ta	W	Re	Os	Ir	Pt	Au	Hg	Tl	Pb	Bi	Po	At	Rn
7	Fr	Ra	**	Lr	Rf	Db	Sg	Bh	Hs	Mt	Uun	Uuu	Uub	Uut	Uuq	Uup	Uuh	Uus	Uuo
*Lanthanides	*		57	58	59	60	61	62	63	64	65	66	67	68	69	70			
**Actinides	**		89	90	91	92	93	94	95	96	97	98	99	100	101	102			

4 nuovi elementi scoperti
negli ultimi anni

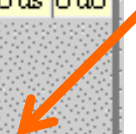

Ernest Rutherford (Brightwater, 1871 – Cambridge, 1937)

gli atomi hanno una struttura

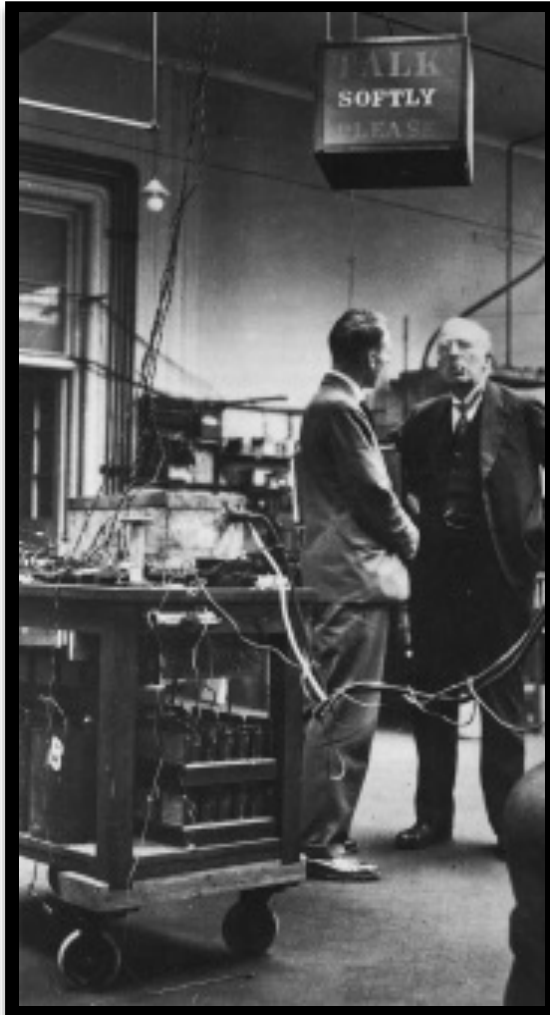

atomo:

$$1 \text{ Angstrom} = 10^{-10} \text{ m}$$

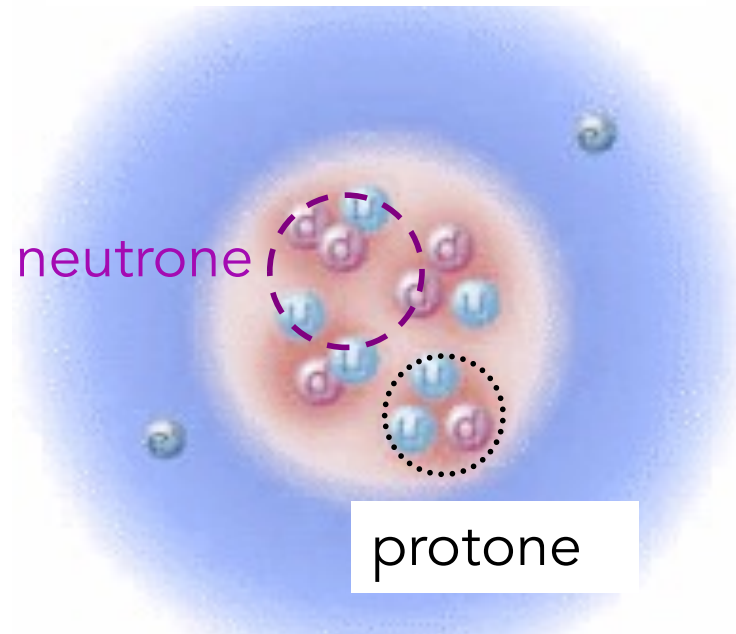

$$1 \text{ Fermi} = 10^{-15} \text{ m}$$

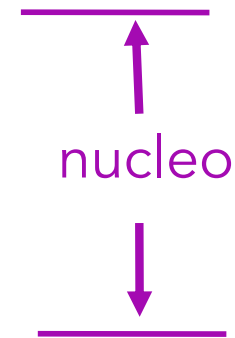

$$10 \text{ Fermi} = 10^{-14} \text{ m}$$

gli atomi hanno una struttura

Rutherford

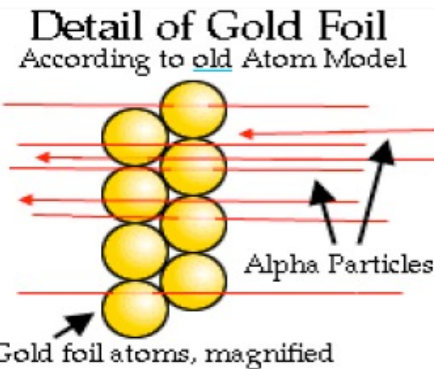
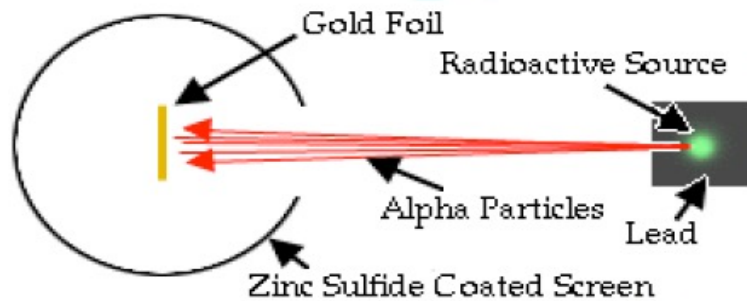

The Predicted Result:

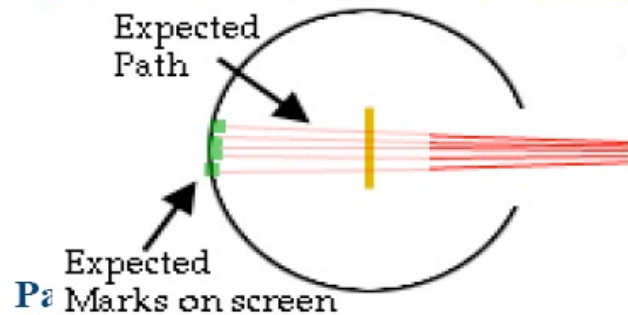

Result:

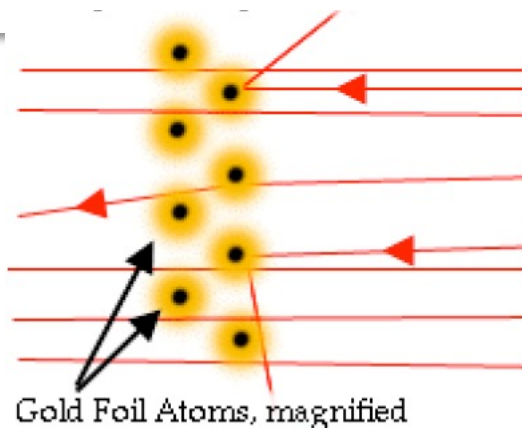
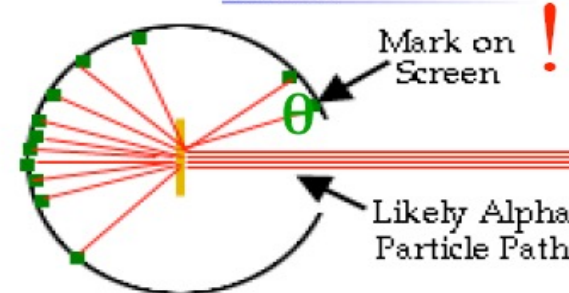

conclusione:

l'atomo contiene un nucleo di carica positiva di dimensione $<10 \text{ Fm}$

[$1 \text{ Fm} = 10^{-15} \text{ m}$]

l'esperimento basato su collisioni diventa il metodo più usato per la ricerca dei componenti fondamentali della materia

neutrone James Chadwick (1932)

1930 - **Bothe e Becker** bombardano il berillio con particelle alfa: scoprono che dal berillio esce una radiazione neutra molto penetrante

- **Frédéric Joliot e Irène Curie** dimostrano che escono delle particelle neutre in grado di espellere i protoni dalla paraffina

1932 - **Chadwick** le identifica come particelle simili ai protoni ma senza carica elettrica, le chiama "neutroni"

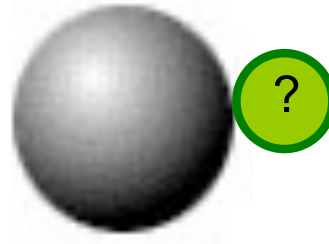

i nuclei sono formati da protoni e neutroni

i nuclei hanno una struttura

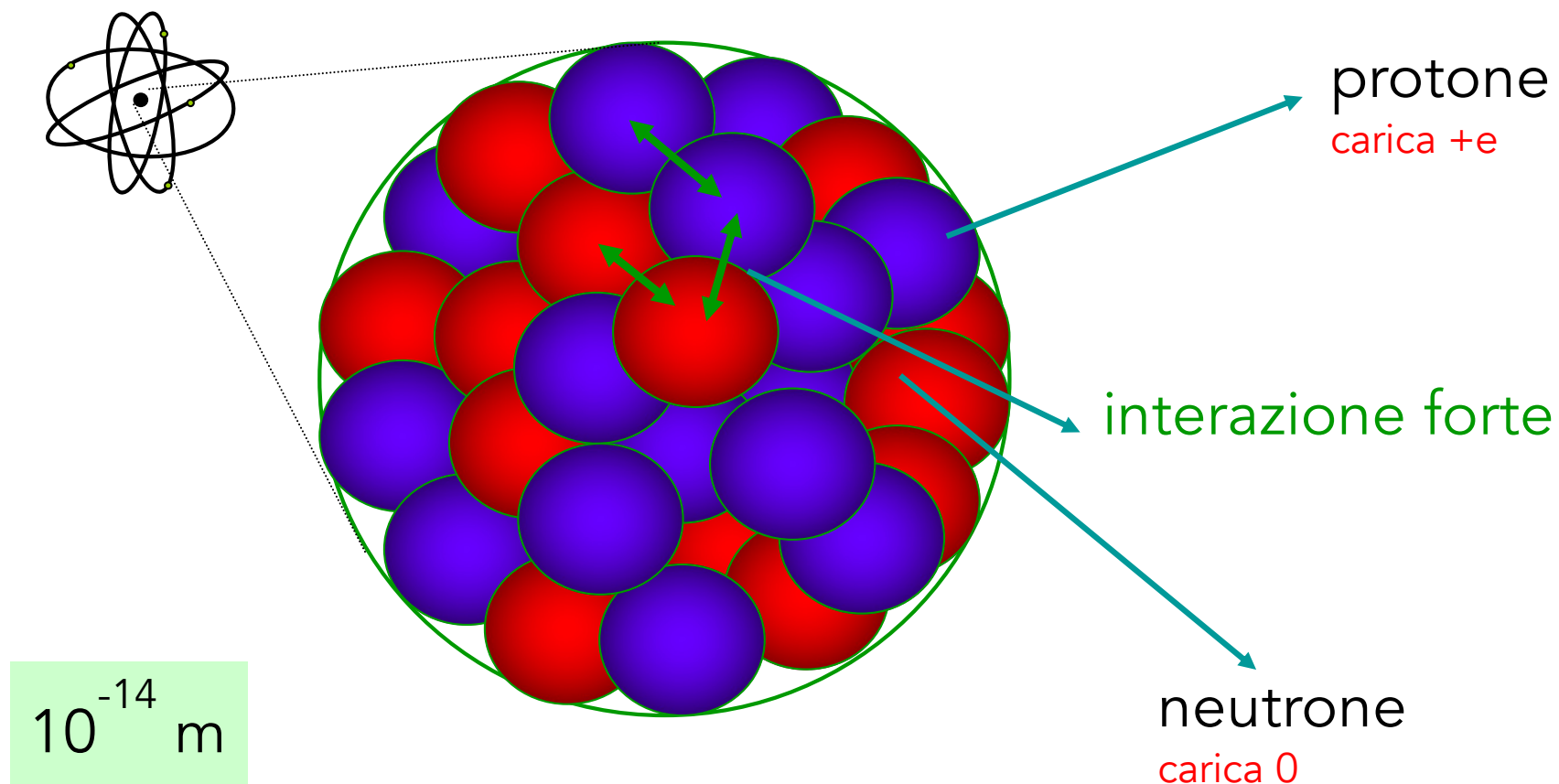

l'interazione nucleare «forte» tiene insieme i neutroni e i protoni nel nucleo

si scopre l'antimateria

predizione dell'esistenza del positrone

(meccanica quantistica + relatività (Paul Dirac 1928)

massa del positrone = massa dell'elettrone

carica elettrica del positrone = $+e$ (opposta all'elettrone)

«il libro della natura è scritto in caratteri
matematici»

<https://lamediateca.infn.it/mediateca/view.php?v=227>



si scopre l'antimateria

predizione dell'esistenza del positrone

(meccanica quantistica + relatività (Paul Dirac 1928)

massa del positrone = massa dell'elettrone

carica elettrica del positrone = $+e$ (opposta all'elettrone)



Carl Anderson 1932

Patrick Blacket
Giuseppe Occhialini

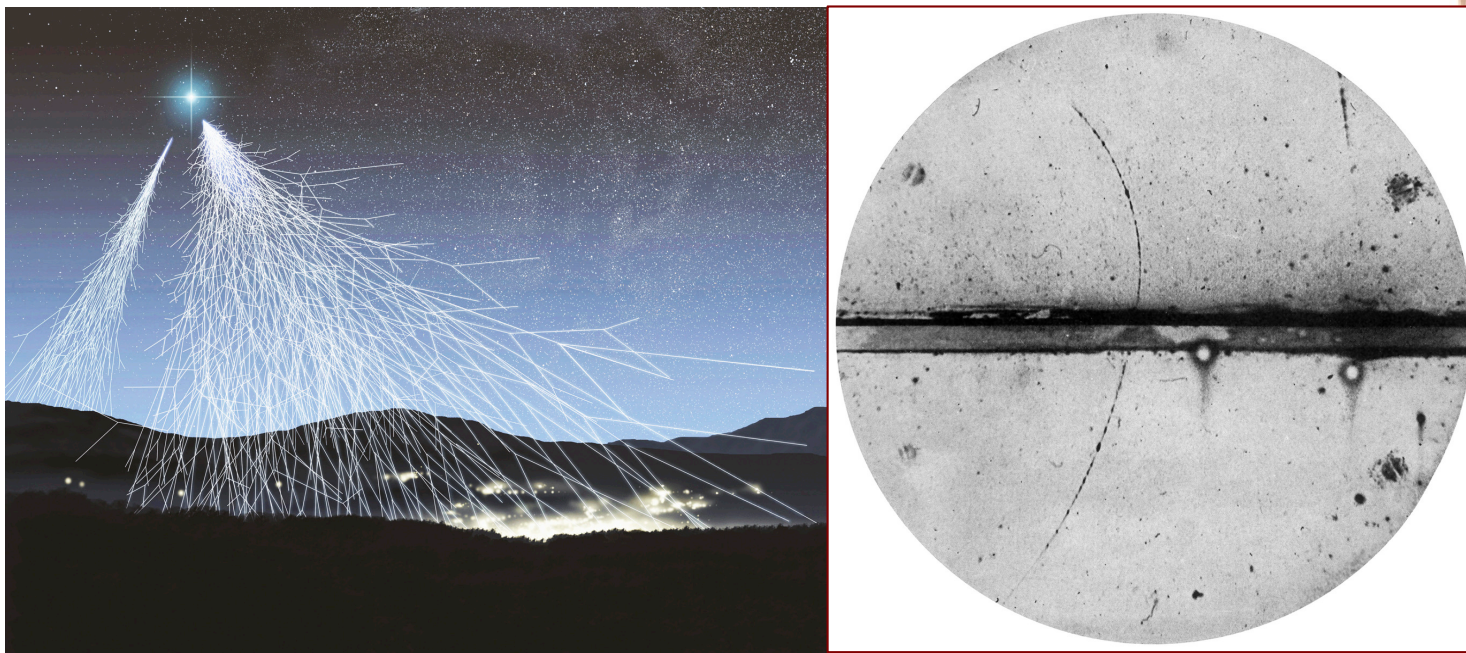

osservazione del positrone
(elettrone positivo o antielettrone) nei raggi cosmici

come si evidenzia l' antimateria?

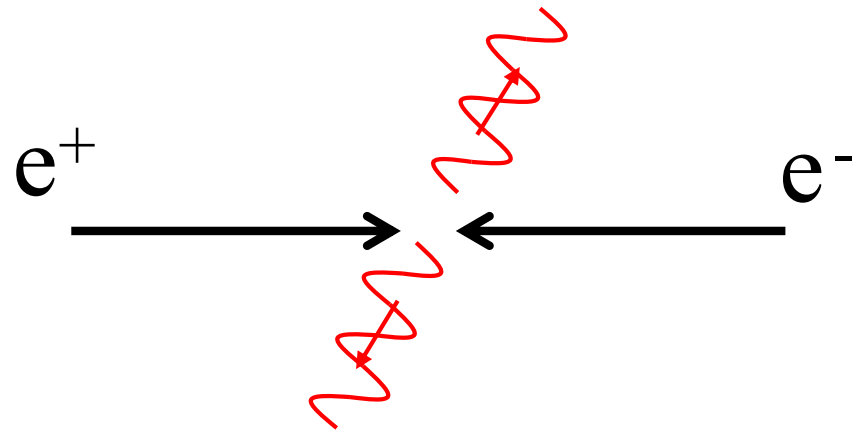

quando una particella e un'antiparticella interagiscono si annichilano producendo energia (luce)

$$E = mc^2$$

processo inverso: un fotone (quanto di luce) può produrre una coppia elettrone – positrone (antielettrone)

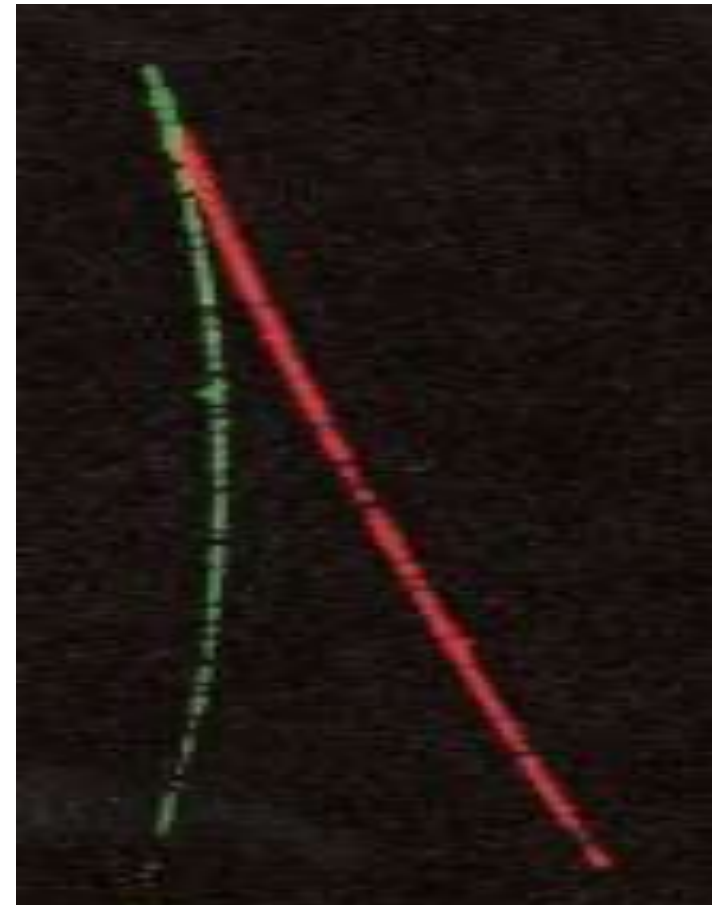
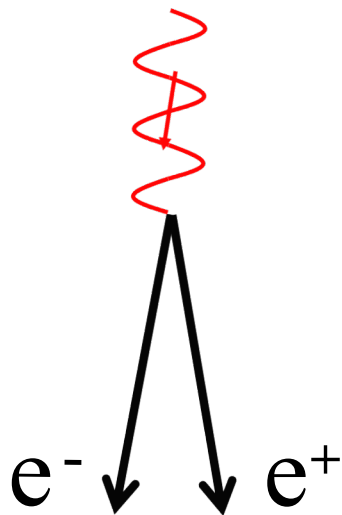

anche protoni e neutroni hanno una struttura

stesso metodo dell'esperimento di Rutherford

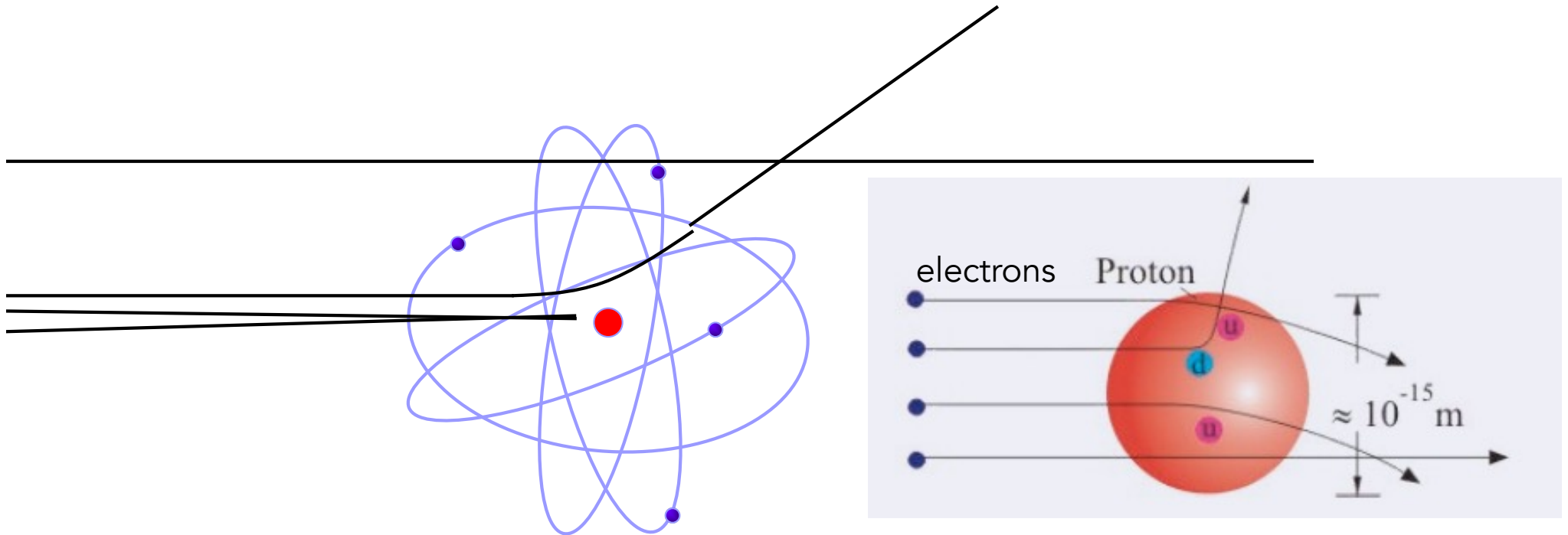

la struttura dei protoni e neutroni è stata scoperta usando gli elettroni come proiettili (1970)

i componenti si chiamano “quark”

struttura dei protoni e dei neutroni

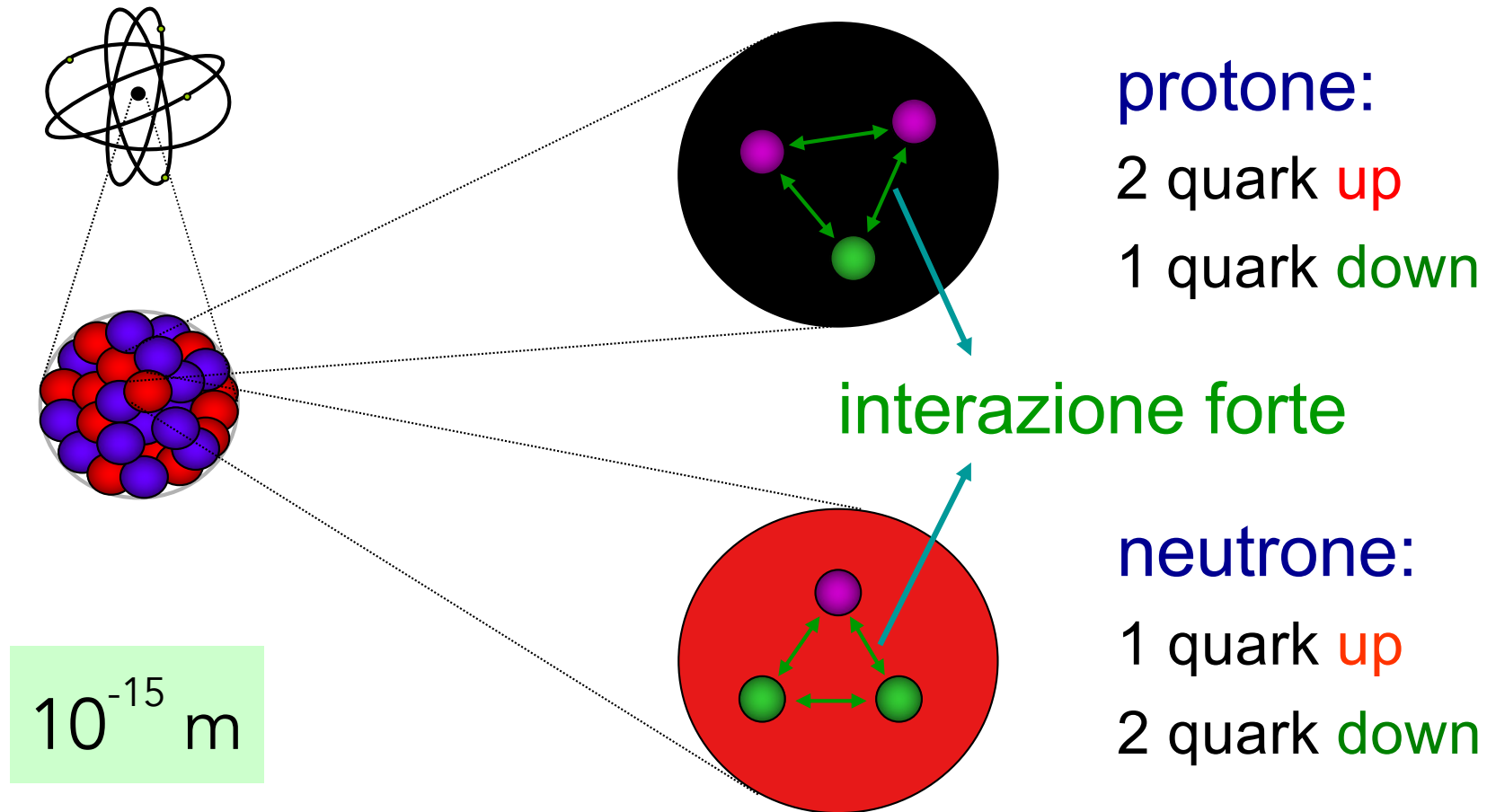

adroni = particelle composte da quark
protoni, neutroni,...

notate le scale di lunghezza

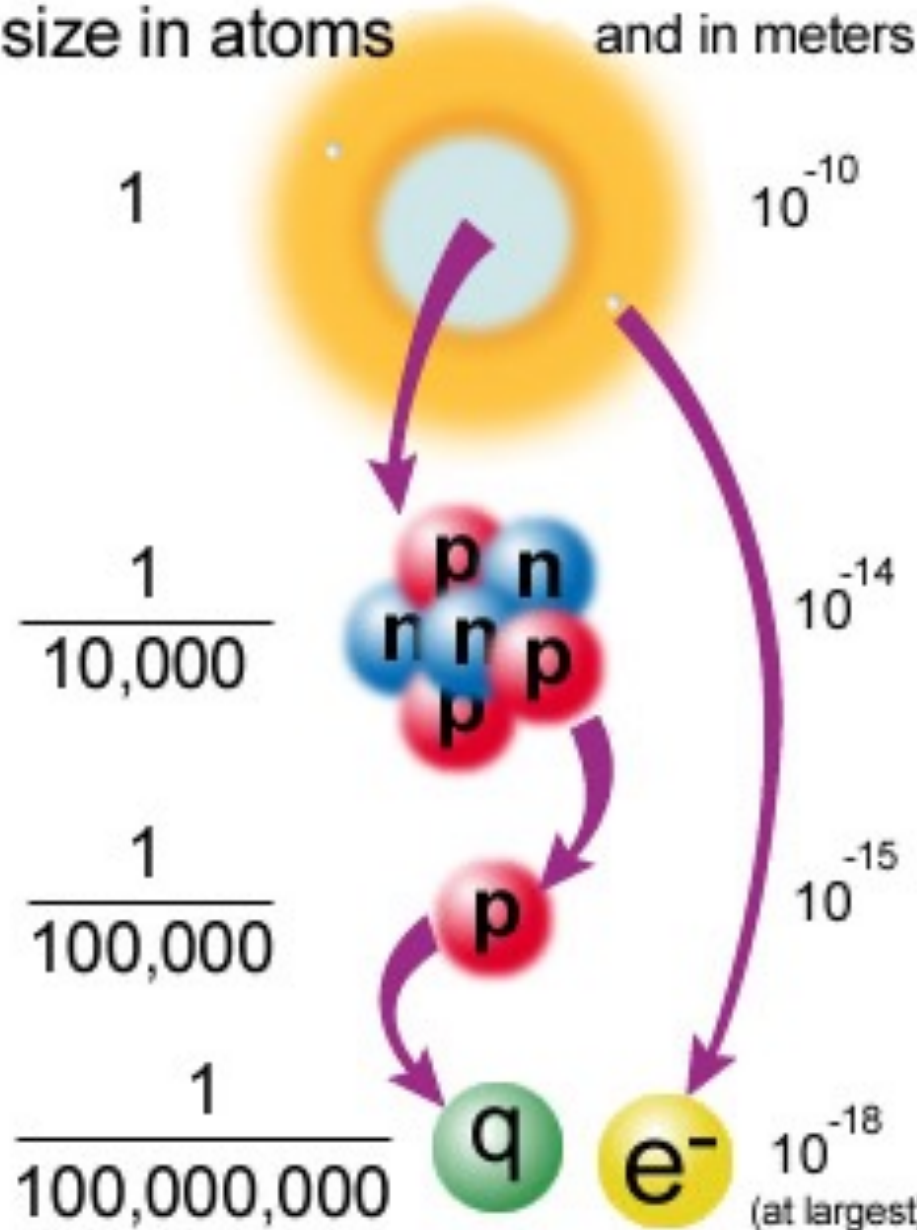

costituenti della materia

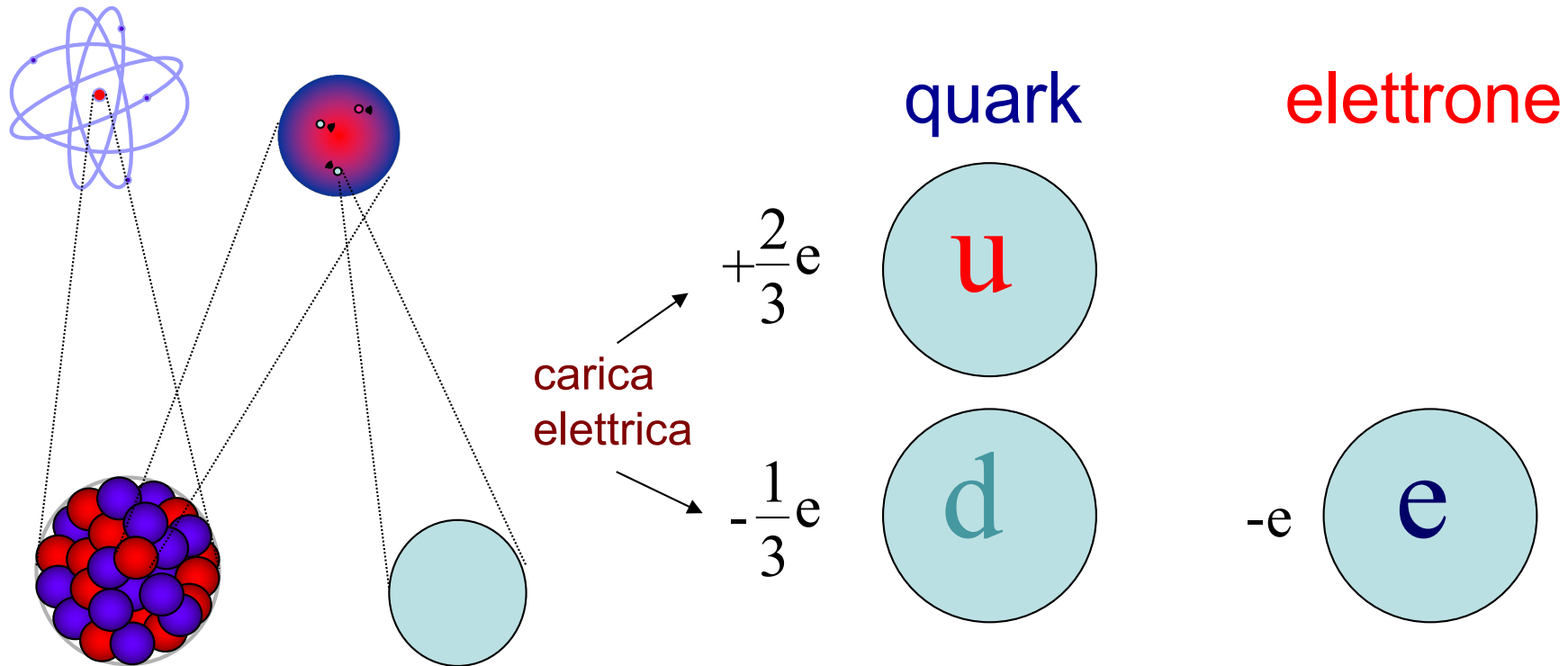

protoni contengono uud \rightarrow carica = $+e$
neutroni contengono udd \rightarrow carica = 0

interazioni "forti": tengono insieme i quark
nel protone e neutrone

la radioattività

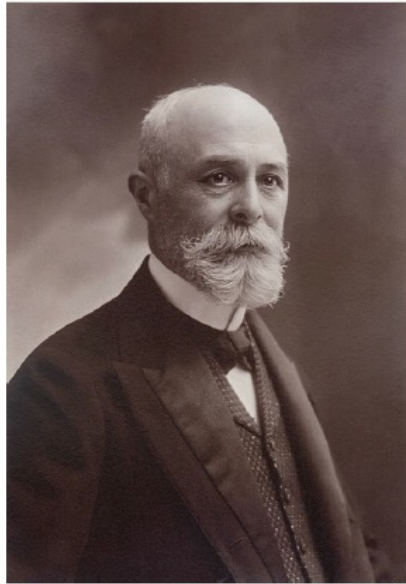
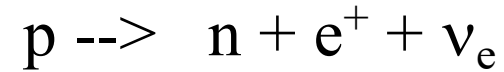
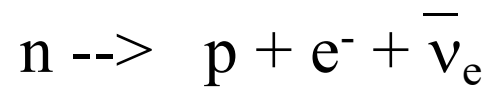
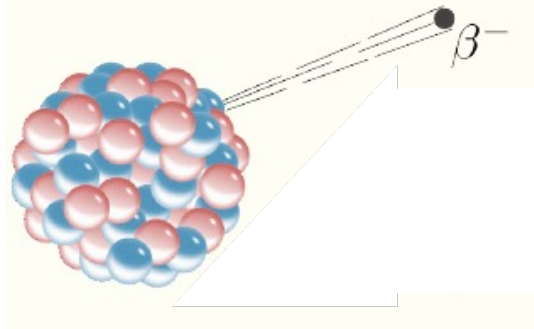

Henry Becquerel
premio Nobel
per la fisica 1903



Marie Curie
premio Nobel
- per la fisica 1903
- per la chimica 1911

la radioattività

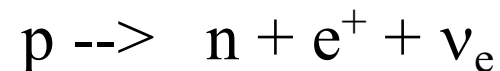
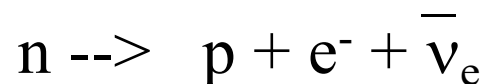
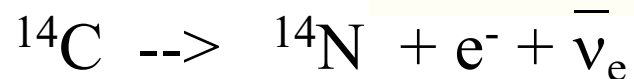
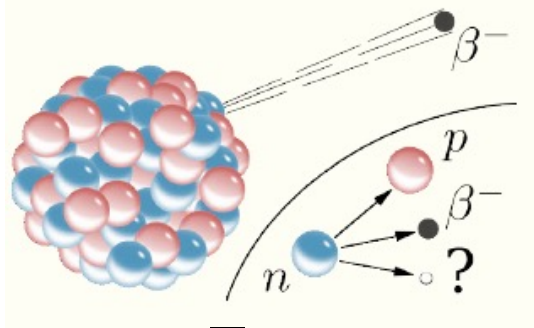

- i quark possono trasformarsi (decadere) in altri quark
- le interazioni coinvolte si chiamano «**deboli**»

la radioattività

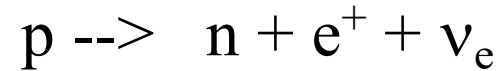
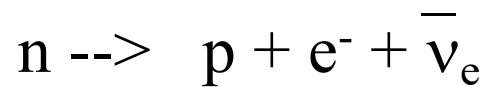
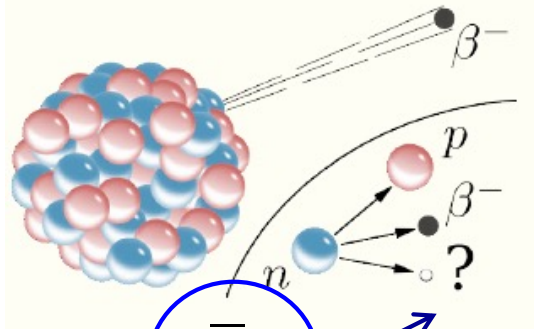

- i quark possono trasformarsi (decadere) in altri quark
- le interazioni coinvolte si chiamano «deboli»
- esistono particelle di massa piccolissima e prive di carica elettrica (neutrini)

la radioattività

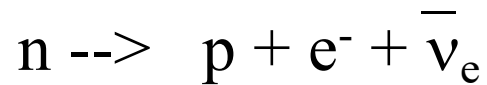
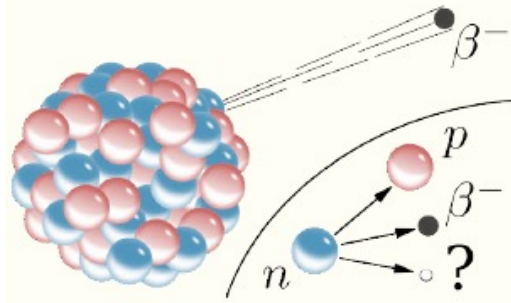

- i quark possono trasformarsi (decadere) in altri quark
- le interazioni coinvolte si chiamano «deboli»
- esistono particelle di massa piccolissima e prive di carica elettrica (neutrini)
- possono essere prodotti elettroni positivi (antielettroni = positroni)



Wolfgang Pauli

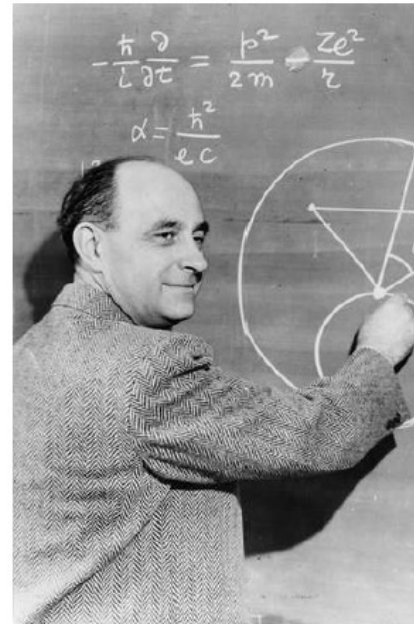

Enrico Fermi

la radioattività

un nucleo atomico instabile si trasforma spontaneamente, rilasciando energia sotto forma di diversi tipi di radiazione



27 protoni
33 neutroni

28 protoni
32 neutroni

neutrone

protone

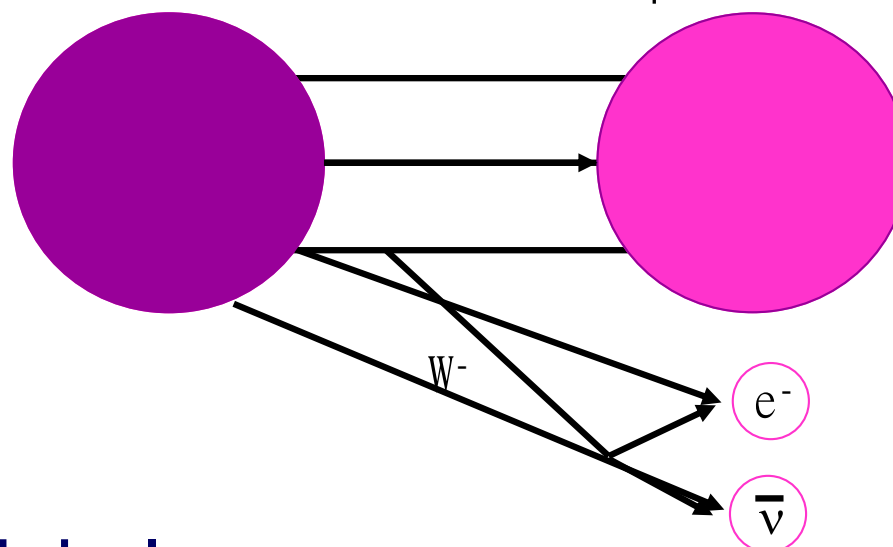

interazione «debole»

responsabile del fatto che i quark o leptoni decadono in particelle di massa minore

19 febbraio 2026: quello che conosciamo

sei quark

sei leptoni

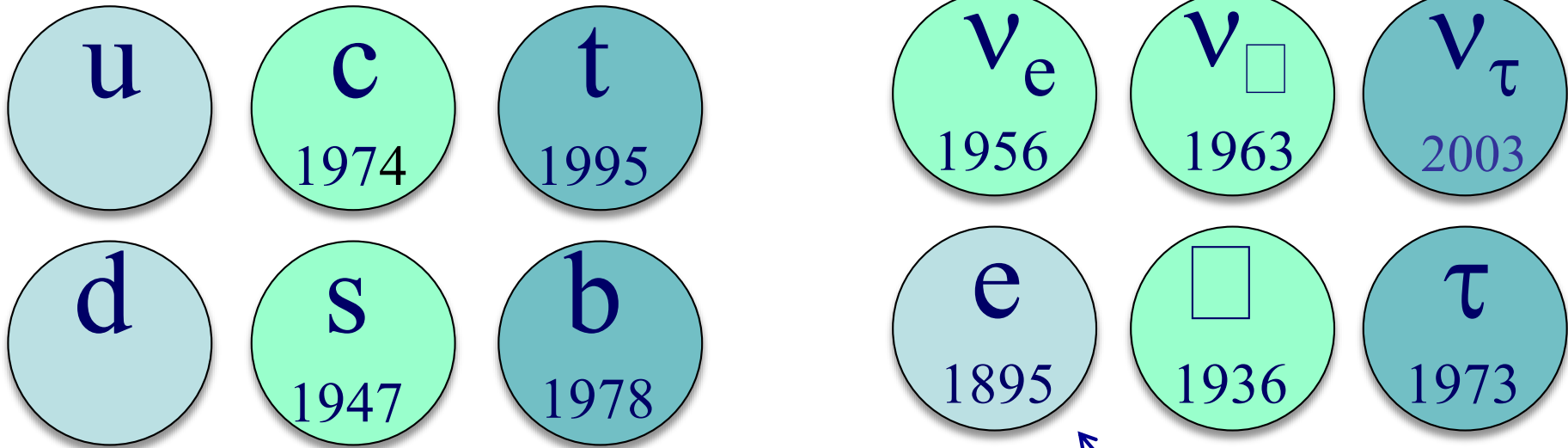

$m(\text{top}) \sim 170000 m(\text{up})$

Quarks	<i>u</i> up	<i>c</i> charm	<i>t</i> top
	<i>d</i> down	<i>s</i> strange	<i>b</i> bottom
Leptons	ν_e e- Neutrino	ν_μ μ - Neutrino	ν_τ τ - Neutrino
	<i>e</i> electron	μ muon	τ tau
I II III			
The Generations of Matter			

solo le masse sono diverse

$m(\square) \sim 200 m(e)$
 $m(\tau) \sim 3000 m(e)$

tavola periodica del 2026

le interazioni

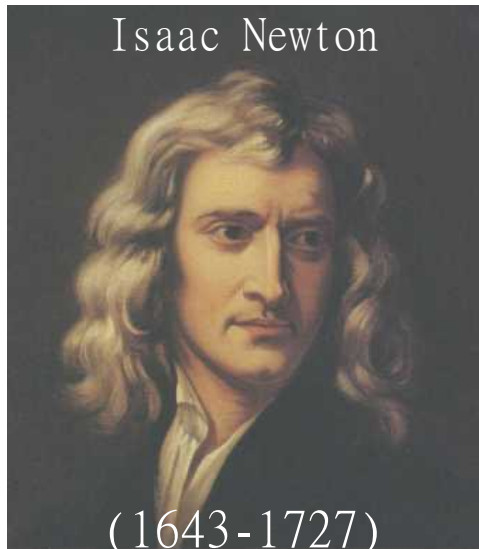

descrizione antica:
azione istantanea a distanza

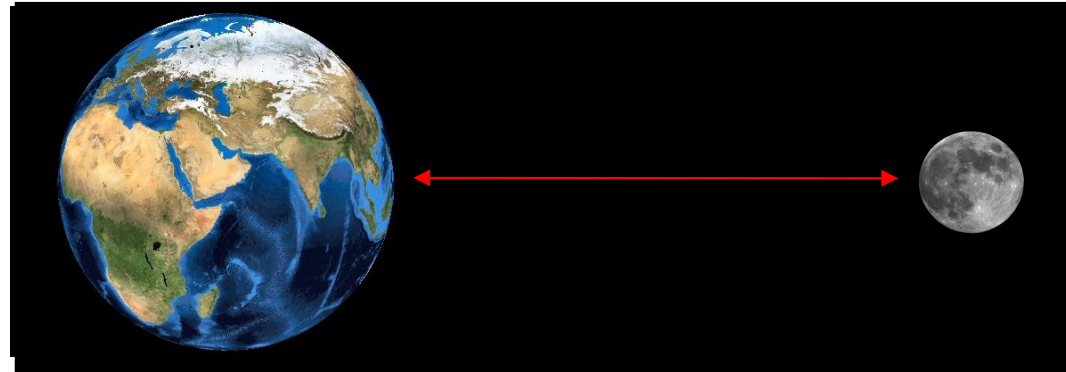

descrizione moderna: scambio di particelle

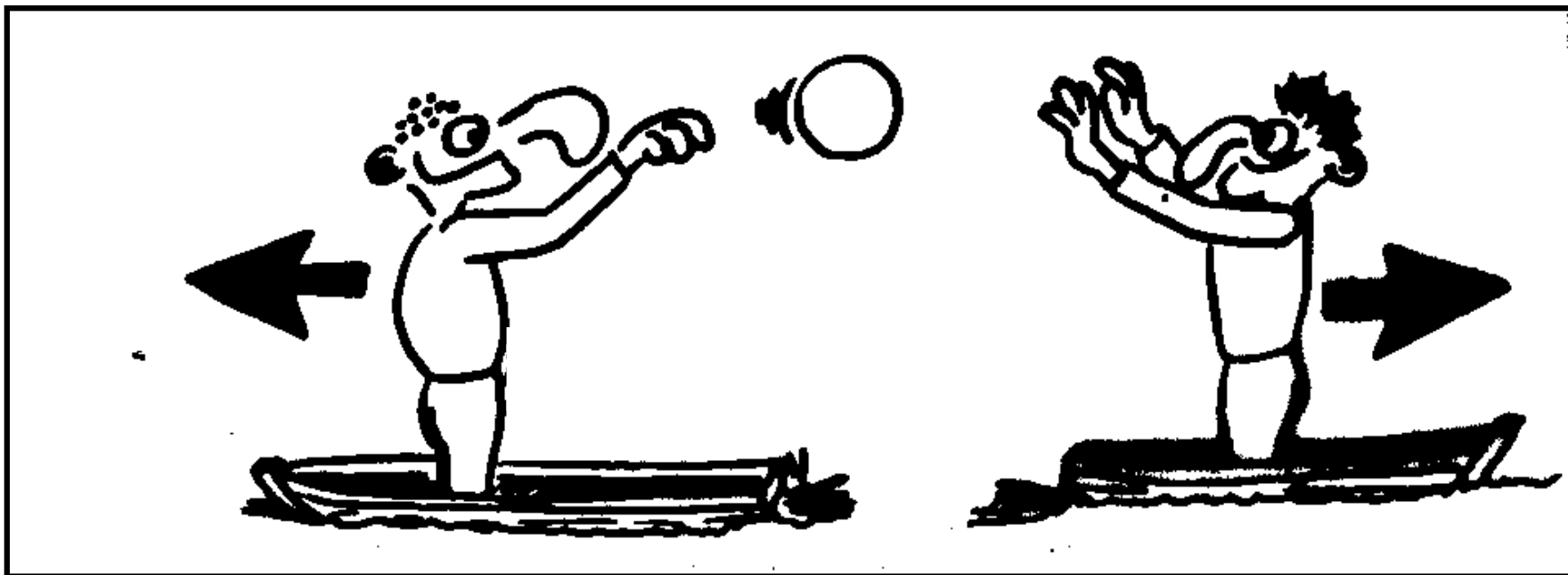

interazione elettromagnetica

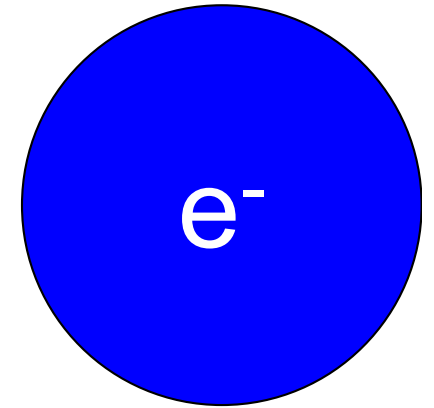
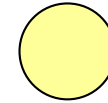
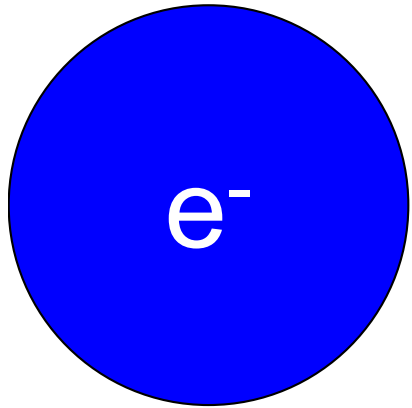

mediatore
« fotone »

massa = 0

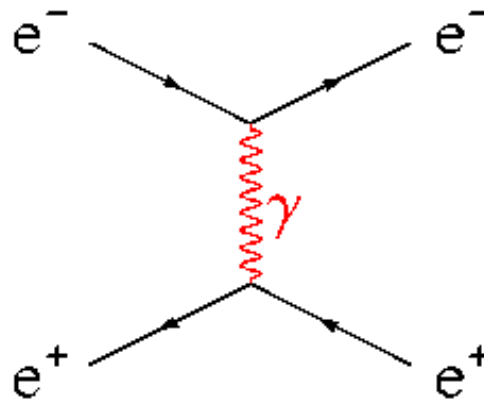

interazione « forte »

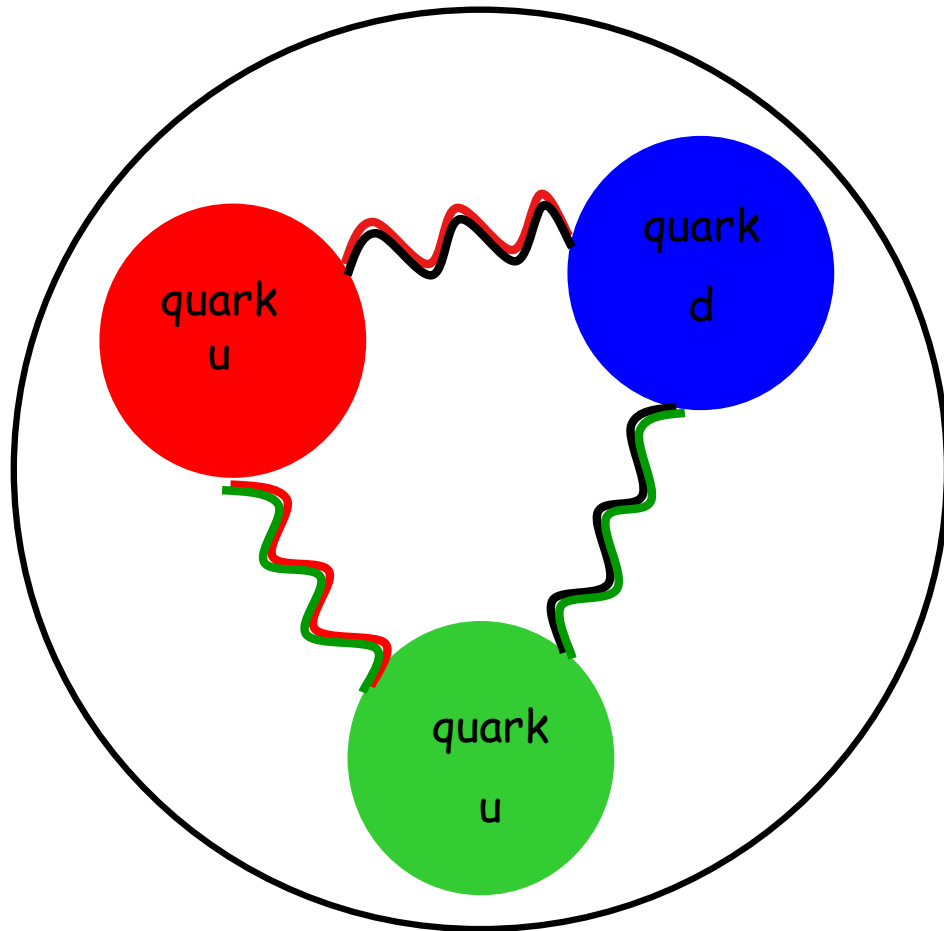

oltre alla carica elettrica, i quark portano un "colore": "blu" "verde" "rosso"
il protone è "incolore"

mediatori
« gluoni »

massa = 0

i gluoni tengono insieme i
quark dentro il protone

interazione « debole »

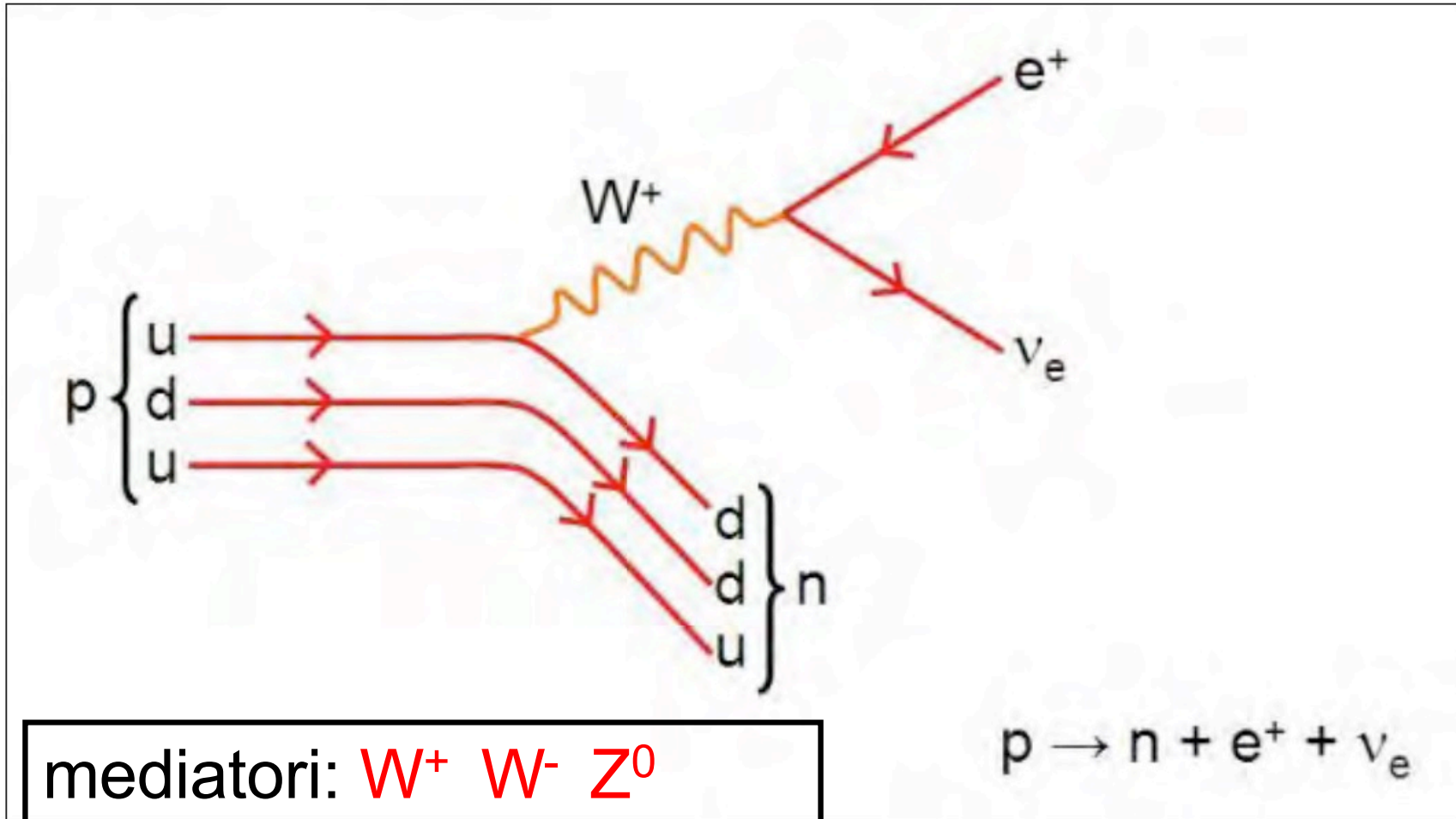

massa circa 90 volte la massa del protone

esiste una quarta interazione: **la gravità**

- caduta dei gravi
- moto dei pianeti
- moto delle galassie
- evoluzione dell'universo
- coalescenza di stelle di neutroni
- onde gravitazionali

ipotizzate nel 1916

osservate nel 2015

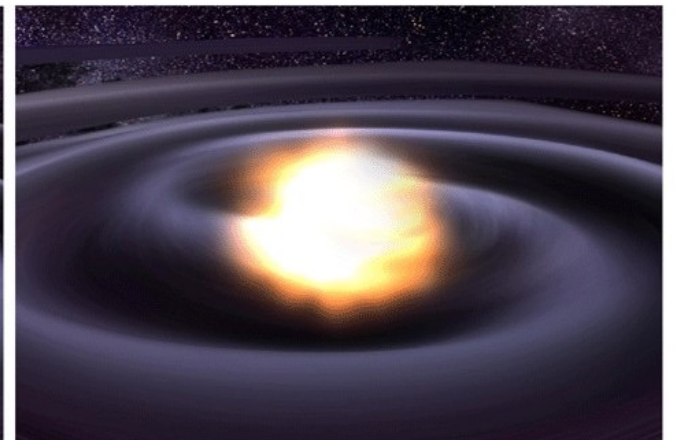
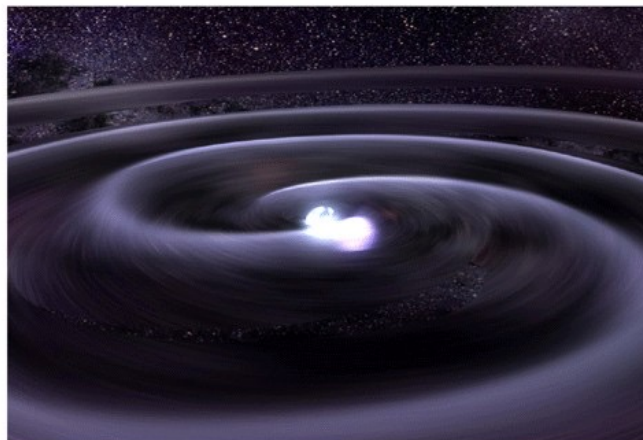
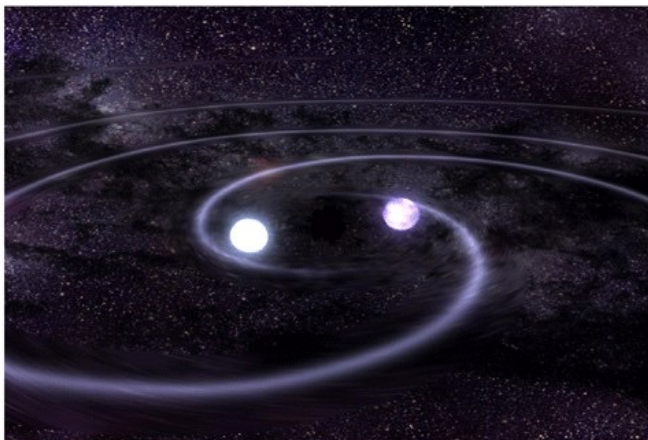

non sappiamo ancora come la gravità sia coinvolta nella fisica delle particelle elementari

il Modello Standard sommario

la tavola periodica del 2026

3rd generation

electro-weak symmetry breaking (mass giving)

outside of standard model



il Modello Standard **sommario**

la tavola periodica del 2026

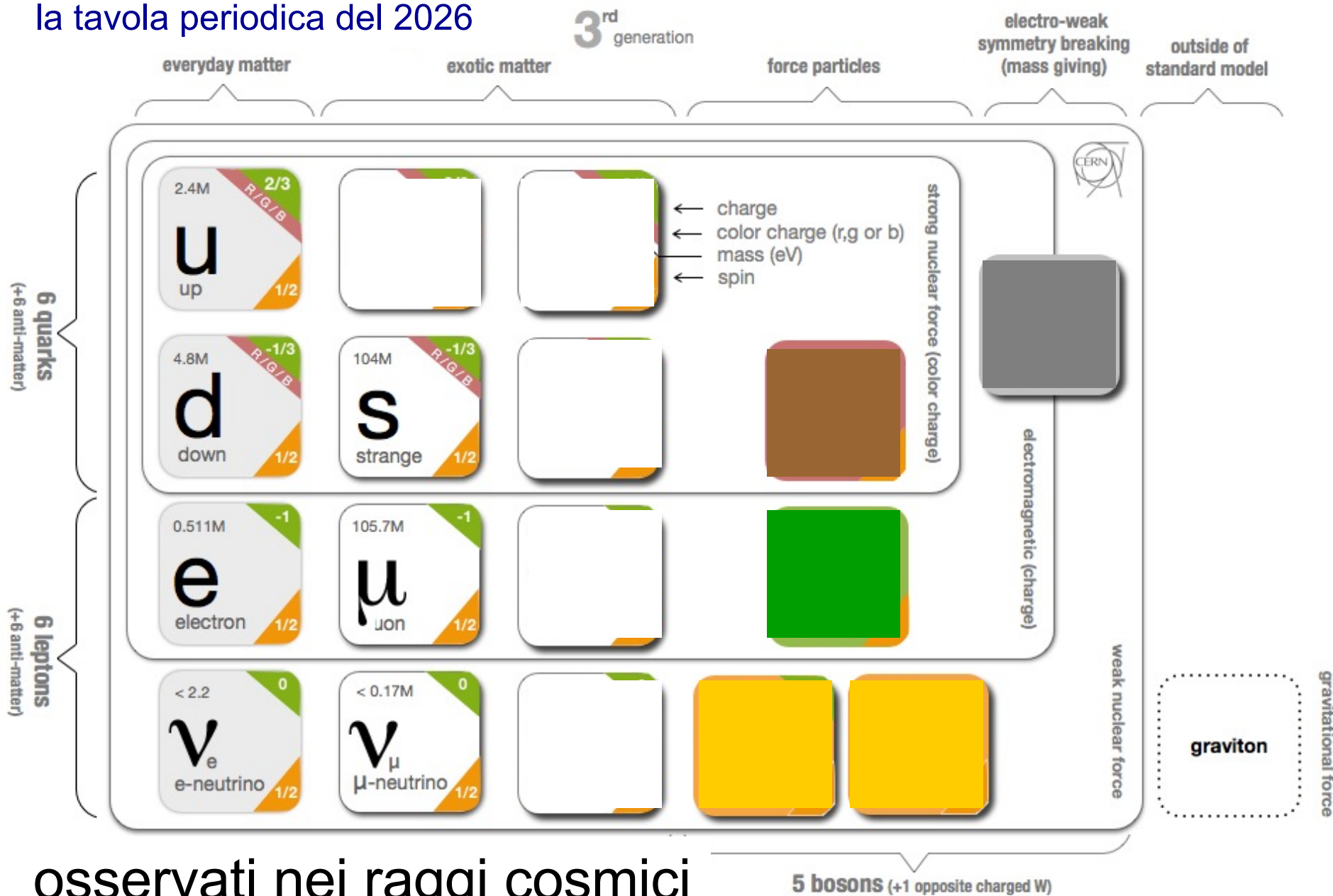

il Modello Standard **sommario**

la tavola periodica del 2026

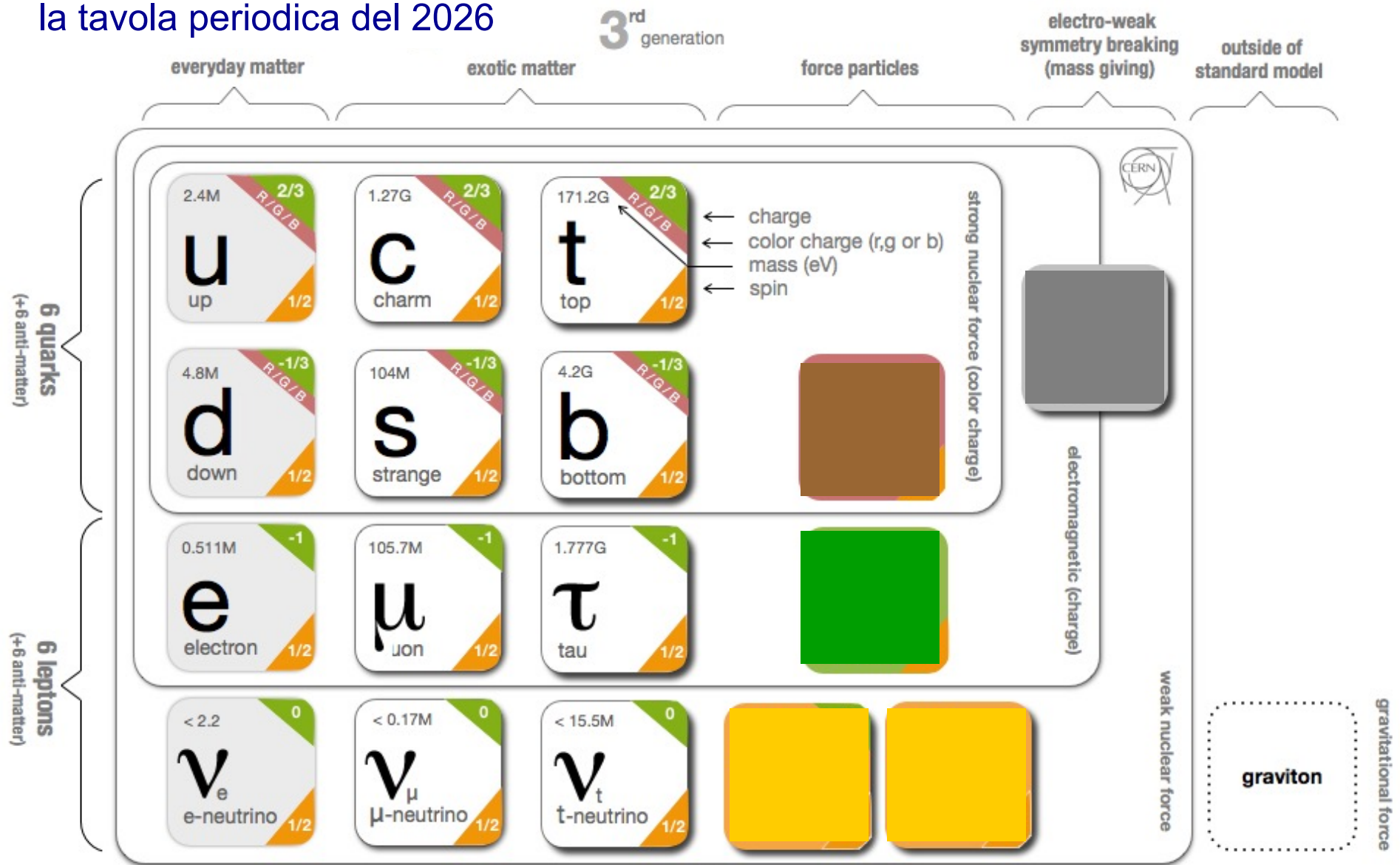

il Modello Standard **sommario**

la tavola periodica del 2026

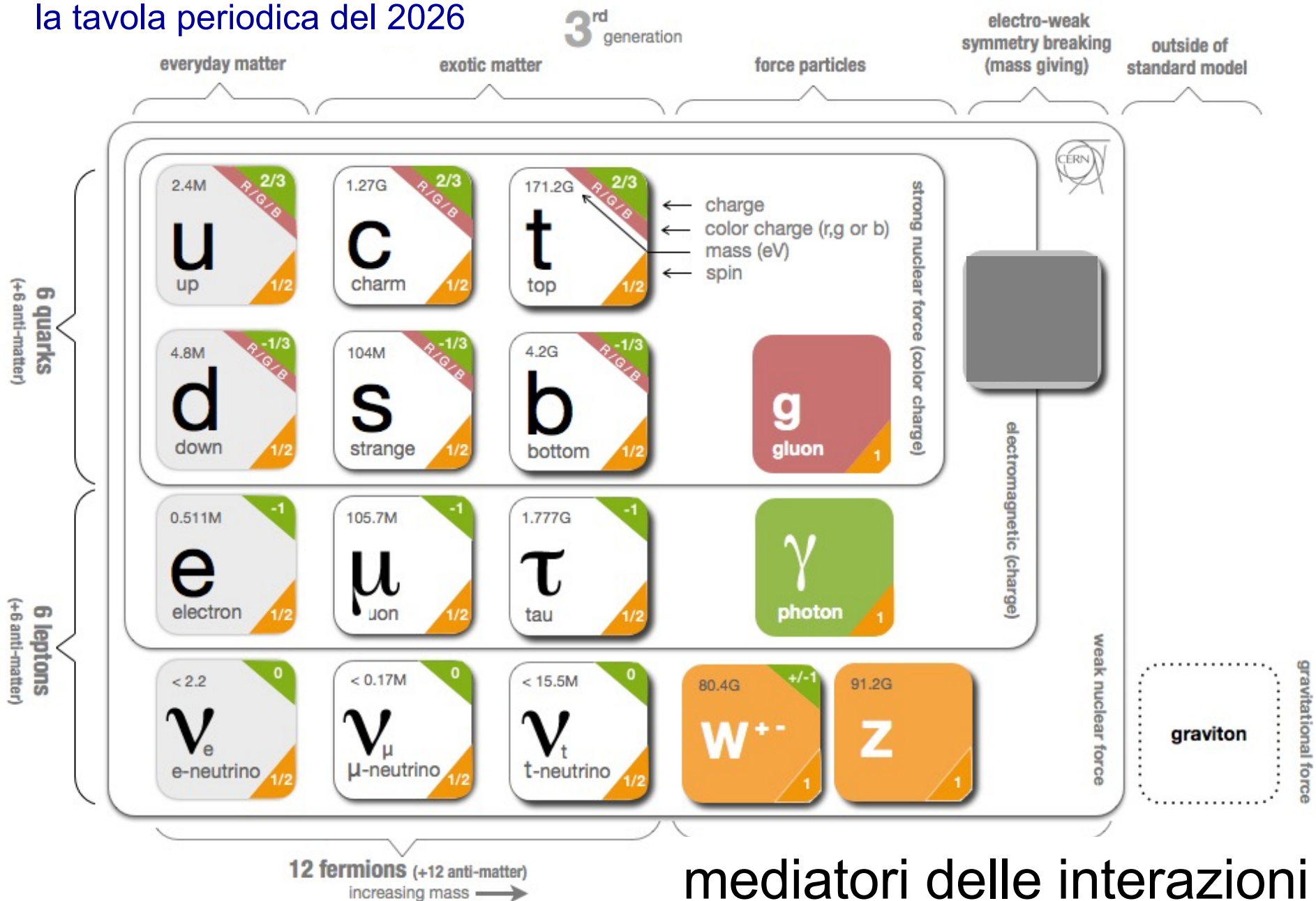

Mediatori delle interazioni

fotoni: mediatori delle interazioni elettromagnetiche

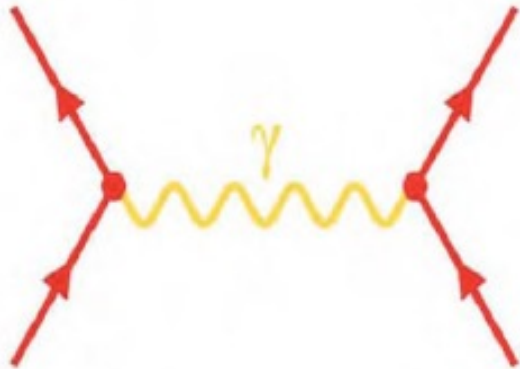

gluoni: mediatori delle interazioni "forti"

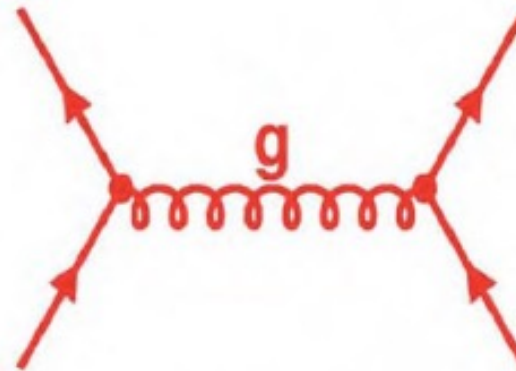

tre mediatori delle interazioni "deboli" W^{\pm} , Z^0

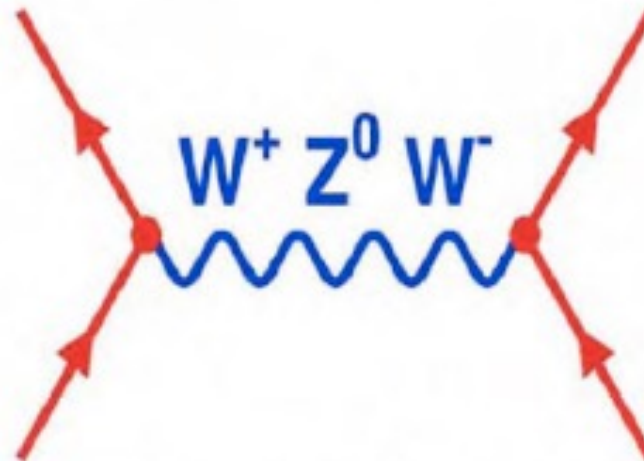

processi importanti nello studio di oggi



creazione di particelle in laboratorio

l'energia si può trasformare in materia
materia e antimateria nella stessa
quantità

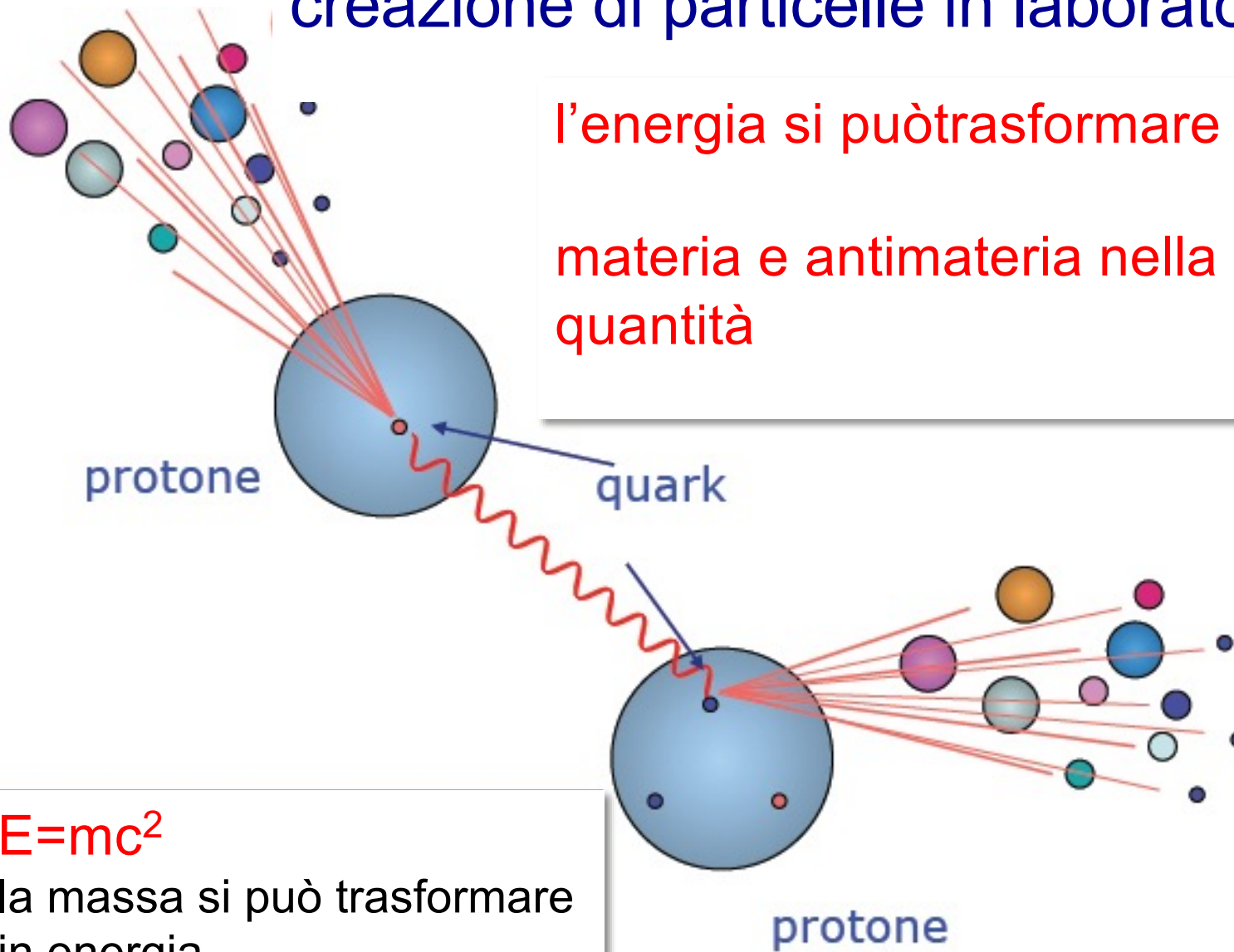

$$E=mc^2$$

la massa si può trasformare
in energia
e viceversa

al Large Hadron Collider (LHC) del CERN queste particelle possono essere prodotte

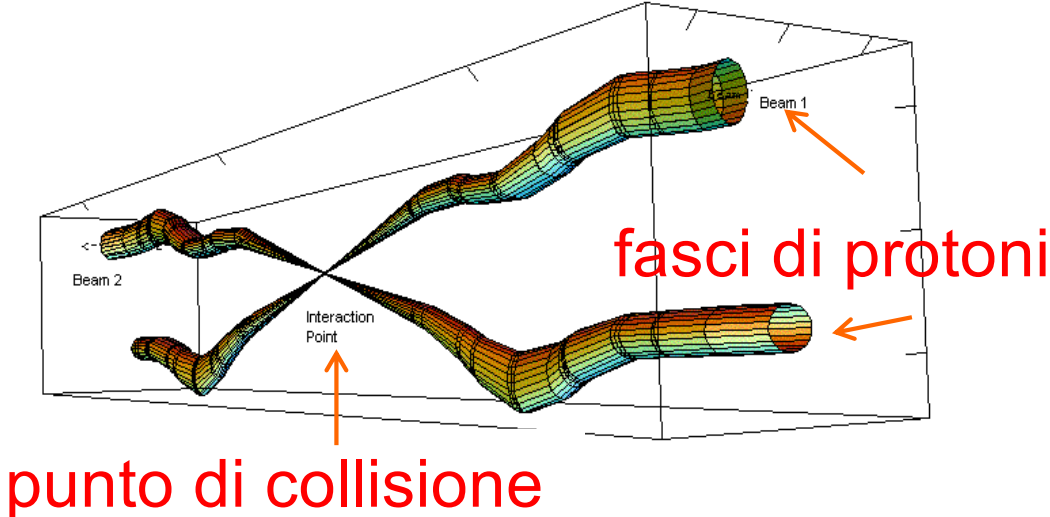
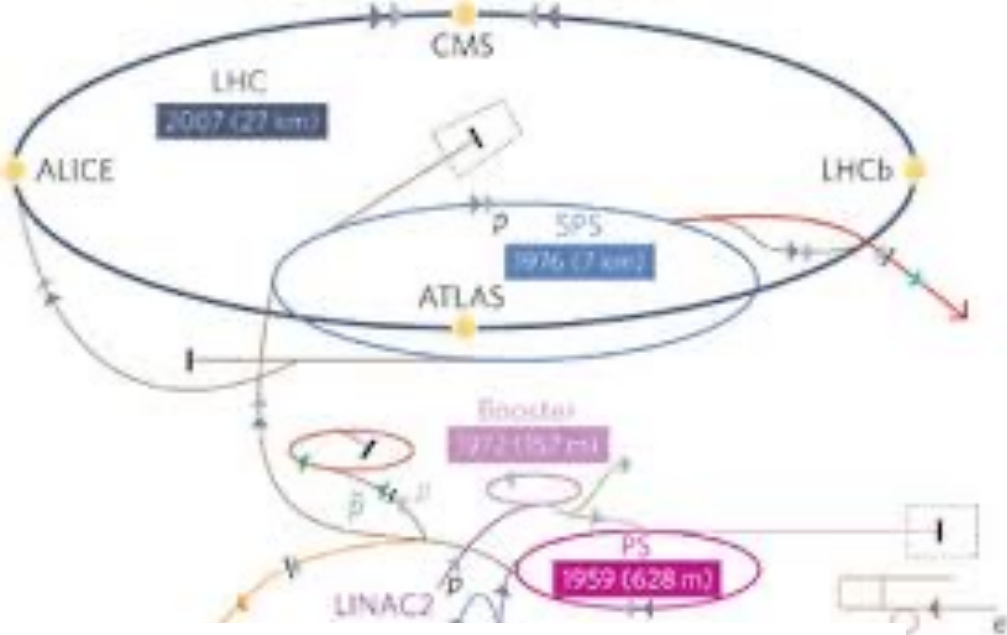
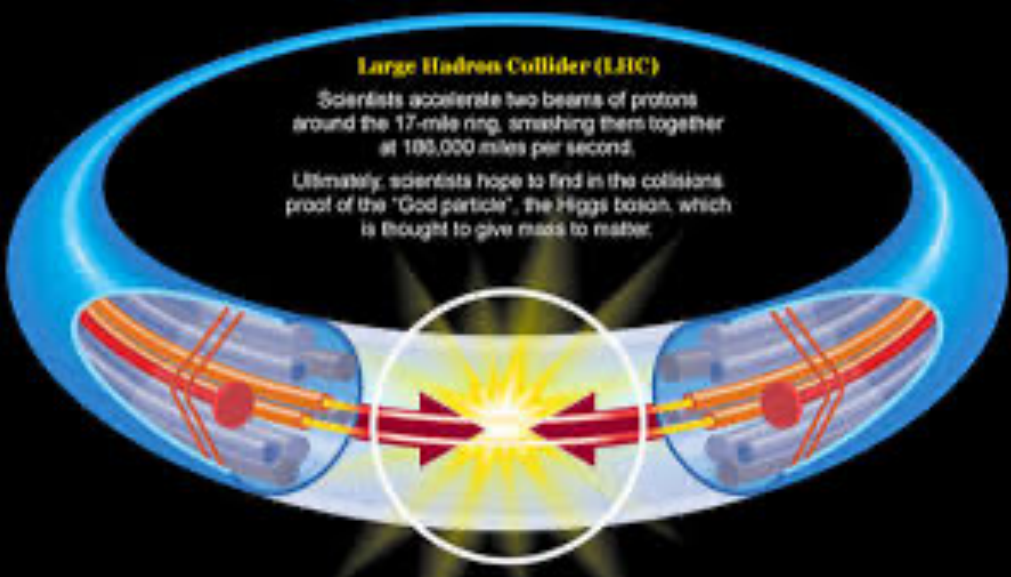

al Large Hadron Collider (LHC) del CERN queste particelle possono essere prodotte

ad ogni singola collisione vengono prodotti

- quark e antiquark
- leptoni (elettroni, muoni, tauoni) con le loro antiparticelle
- neutrini e le loro antiparticelle
- mediatori delle interazioni (gluoni, W, Z)
- altro?

queste particelle a loro volta decadono

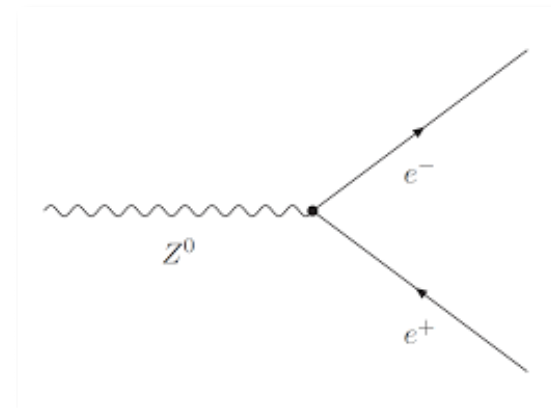
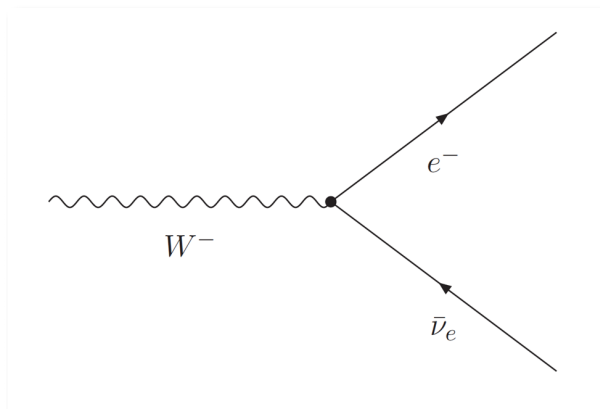

decadimenti dei W^+ e W^-

ogni particella è caratterizzata da massa m , quantità di moto \mathbf{p} e energia E con la relazione $E^2 = \mathbf{p}^2 c^2 + m^2 c^4$

nel decadimento $W \rightarrow 1+2$

$$E_W = E_1 + E_2 \quad \text{e} \quad \mathbf{p}_W = \mathbf{p}_1 + \mathbf{p}_2$$

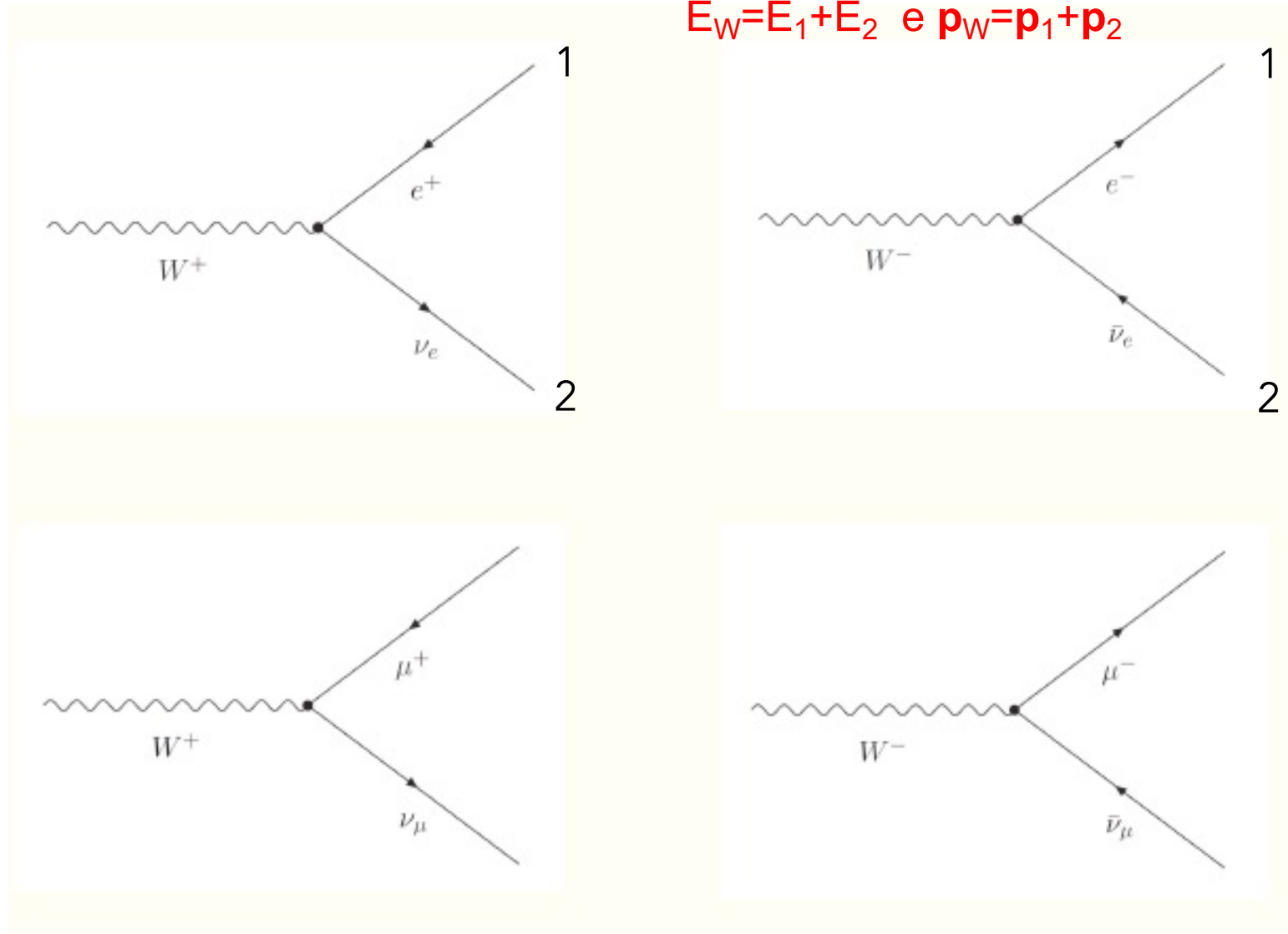

decadimenti della Z^0

ogni particella è caratterizzata da massa m , quantità di moto \mathbf{p} e energia E con la relazione $E^2 = \mathbf{p}^2 c^2 + m^2 c^4$

nel decadimento $Z \rightarrow 1+2$

$$E_Z = E_1 + E_2 \quad \text{e} \quad \mathbf{p}_Z = \mathbf{p}_1 + \mathbf{p}_2$$

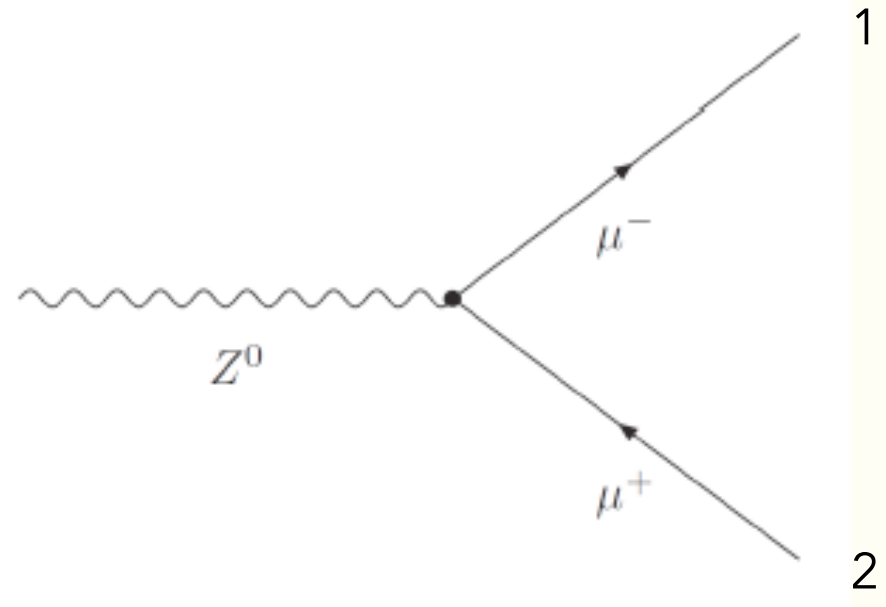
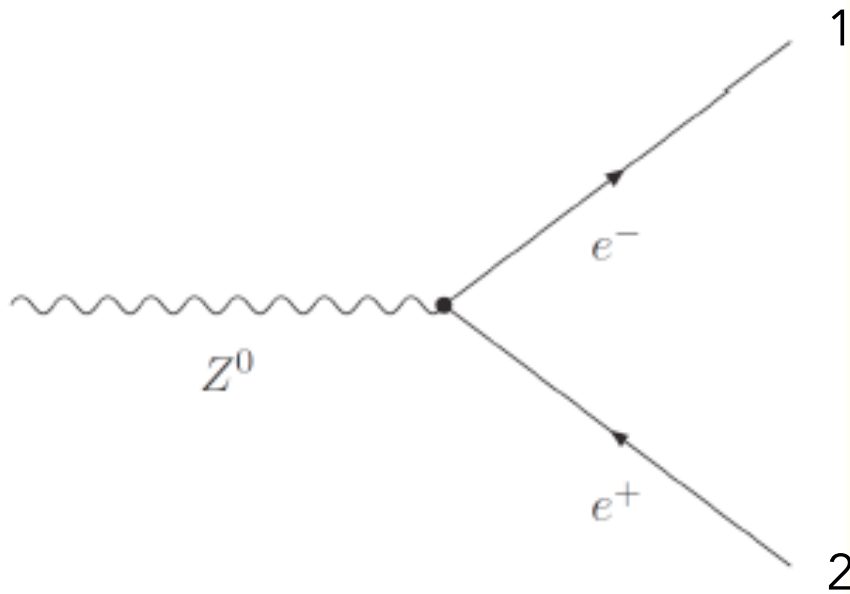

il Modello Standard **sommario**

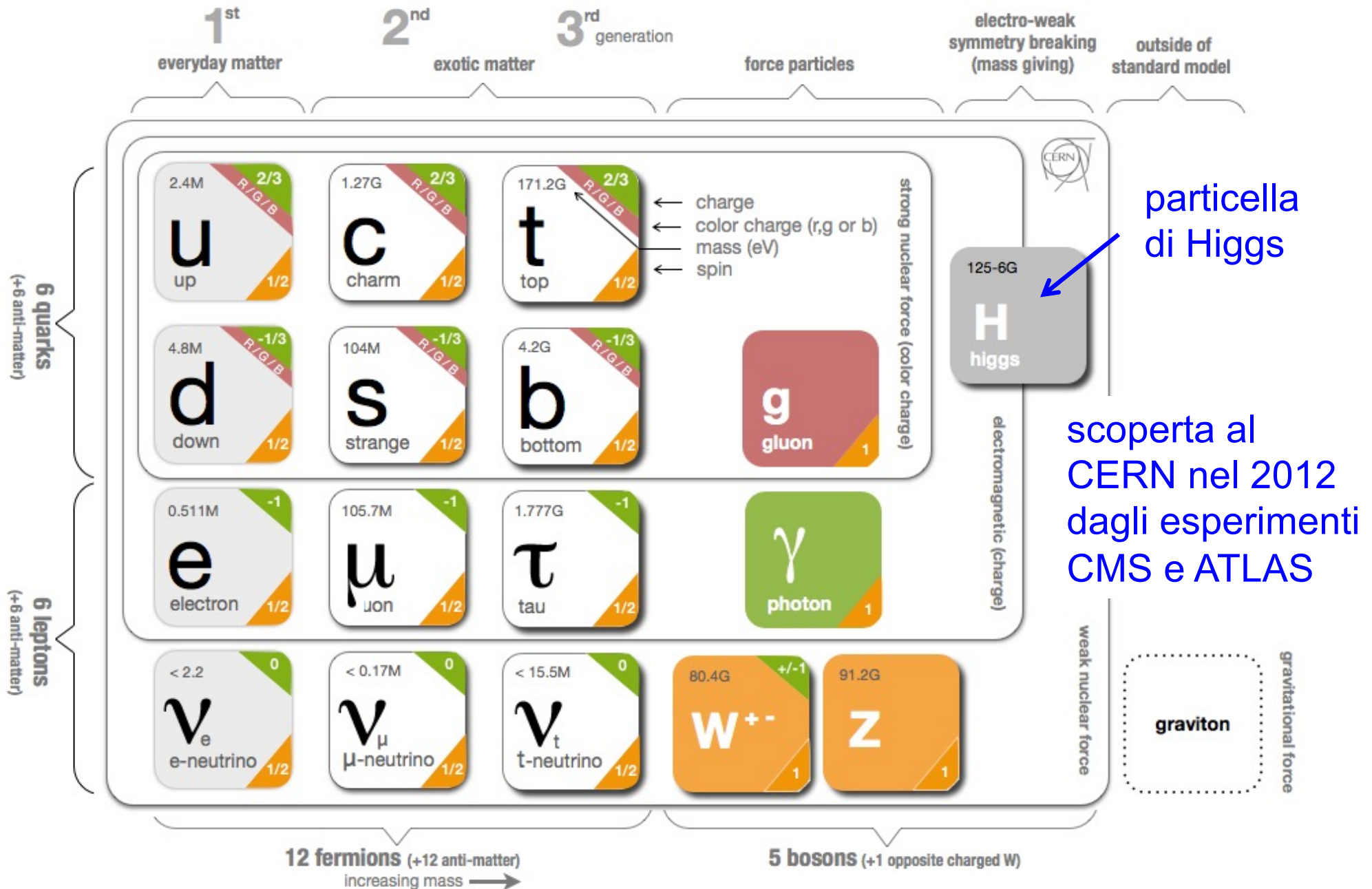

Come funziona il campo di Higgs

Alla ricerca della particella che dà la massa alla materia

Il campo **permea tutto l'universo**.
Le particelle che lo attraversano
avvertono ognuna
una resistenza diversa.
Questa **resistenza** è quella
che chiamiamo **massa**

CAMPO DI HIGGS

Particelle di massa
piccolissima o zero
(fotoni, elettroni, ecc.)

Particelle
di massa media
(muoni, ecc.)

Particelle
di grande massa
(quark top, ecc.)

Per spiegare come mai
la materia abbia massa,
il fisico Peter Higgs
nel 1960 ha ipotizzato
l'esistenza del bosone
di Higgs.

Il bosone di Higgs
è la particella che dà
la massa a tutte le altre.
Ciò avviene quando queste
interagiscono col campo
prodotto dall'Higgs.

Lo studio delle
proprietà della
particella di Higgs
è uno degli scopi
degli esperimenti
al CERN



Fonte: Istituto Nazionale di Fisica Nucleare

centimetri.it

la particella di Higgs è l'ultima scoperta (2012)

un possibile decadimento

$$H \rightarrow Z Z \rightarrow e^+ e^- e^+ e^-$$

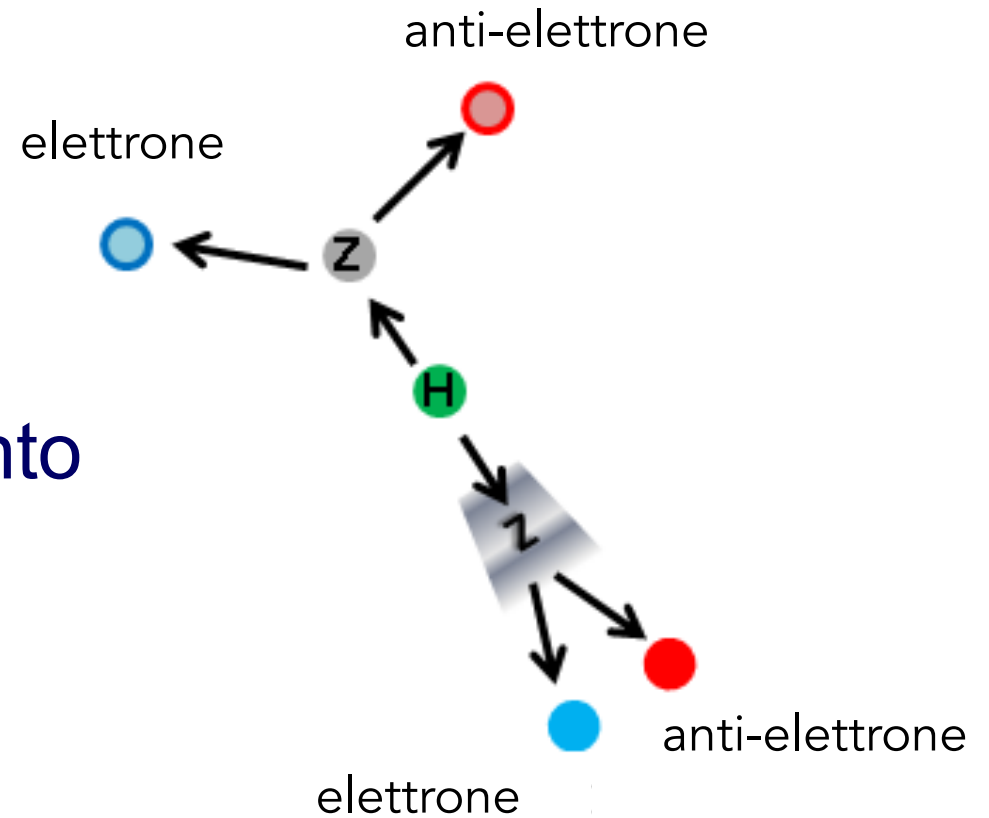



Carlo Rubbia
scoperta delle particelle
 W^+ W^- Z^0

premio Nobel 1984

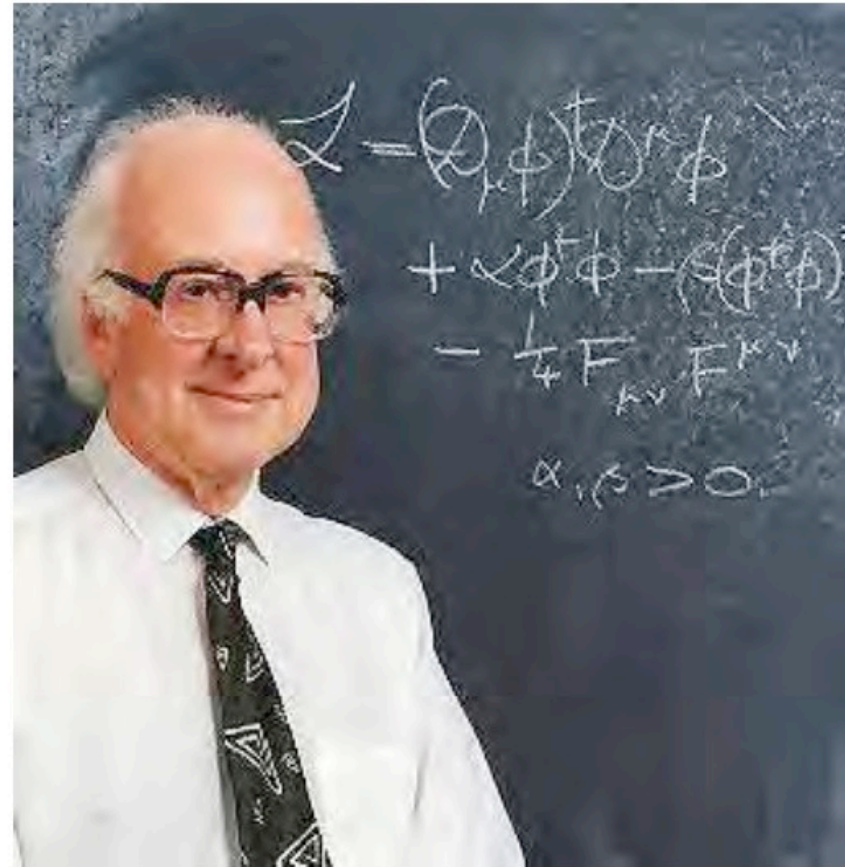

Peter Higgs
(con Francois Englert e Robert Brout)
ipotesi della particella H

premio Nobel 2013

Il Modello Standard non spiega tutto

le particelle hanno una massa enormemente diversa fra loro

perchè?

γ e g non hanno massa

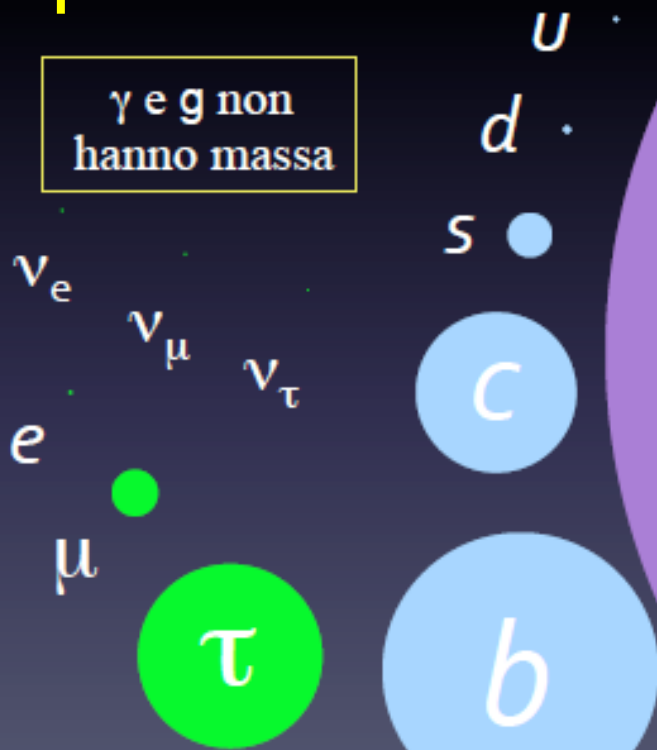

$$m(\square) \sim 200 m(e)$$

$$m(\tau) \sim 3000 m(e)$$

$$m(t) \sim 170000 m(u)$$



Il Modello Standard non spiega tutto
ci sono tre famiglie di quark e leptoni
perchè? ce ne sono altre?

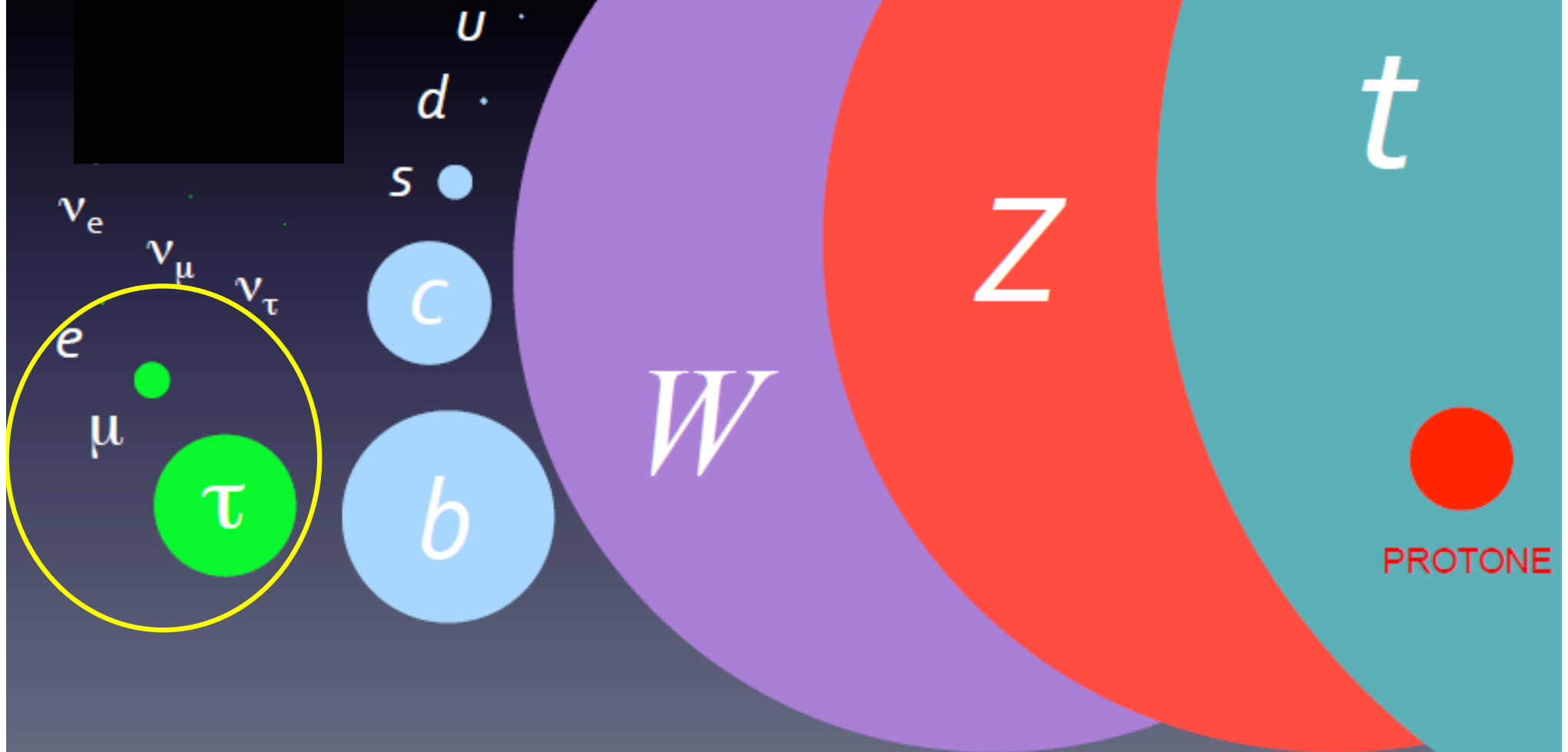

Il Modello Standard non spiega tutto

In origine, materia e antimateria sono state prodotte insieme

dov'è finita l'antimateria nell'universo?



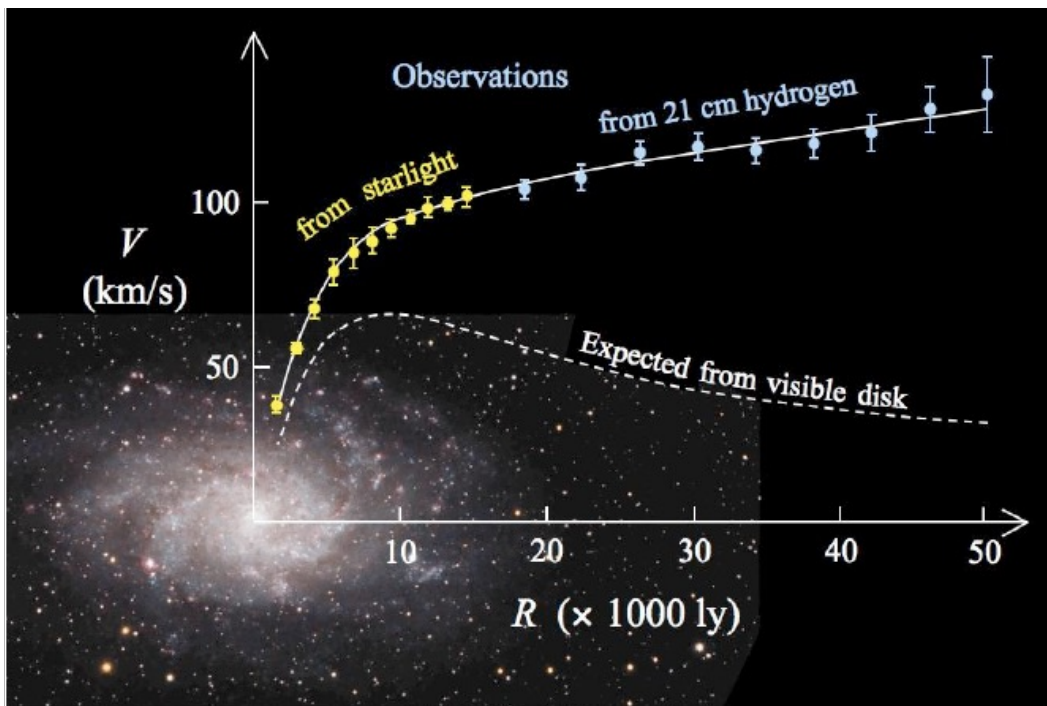

l'universo e' composto di forme di materia e energia di cui non sappiamo nulla

di che si tratta?

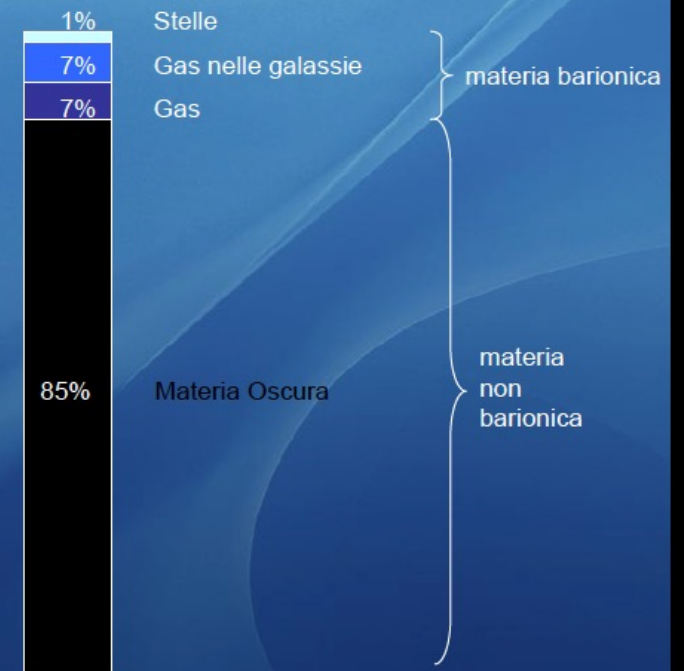
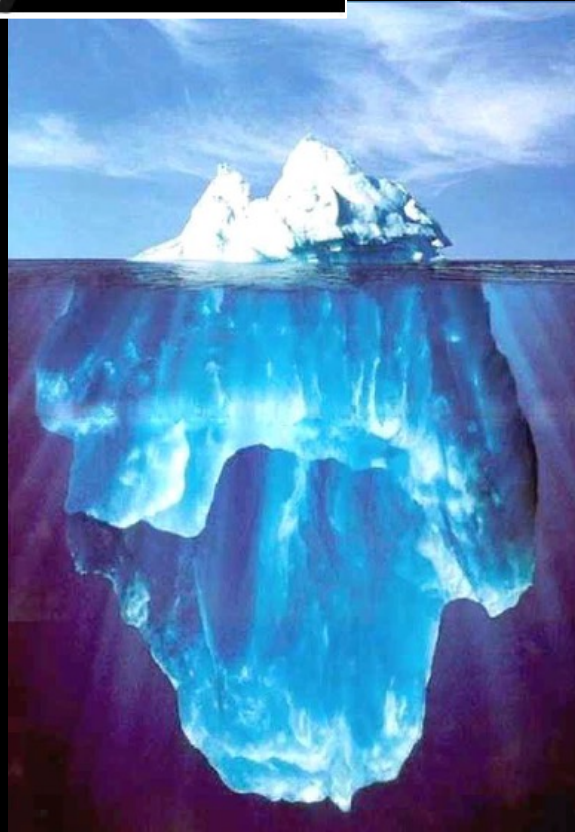

come si è evoluto l'universo
come era nei suoi primi istanti di esistenza?

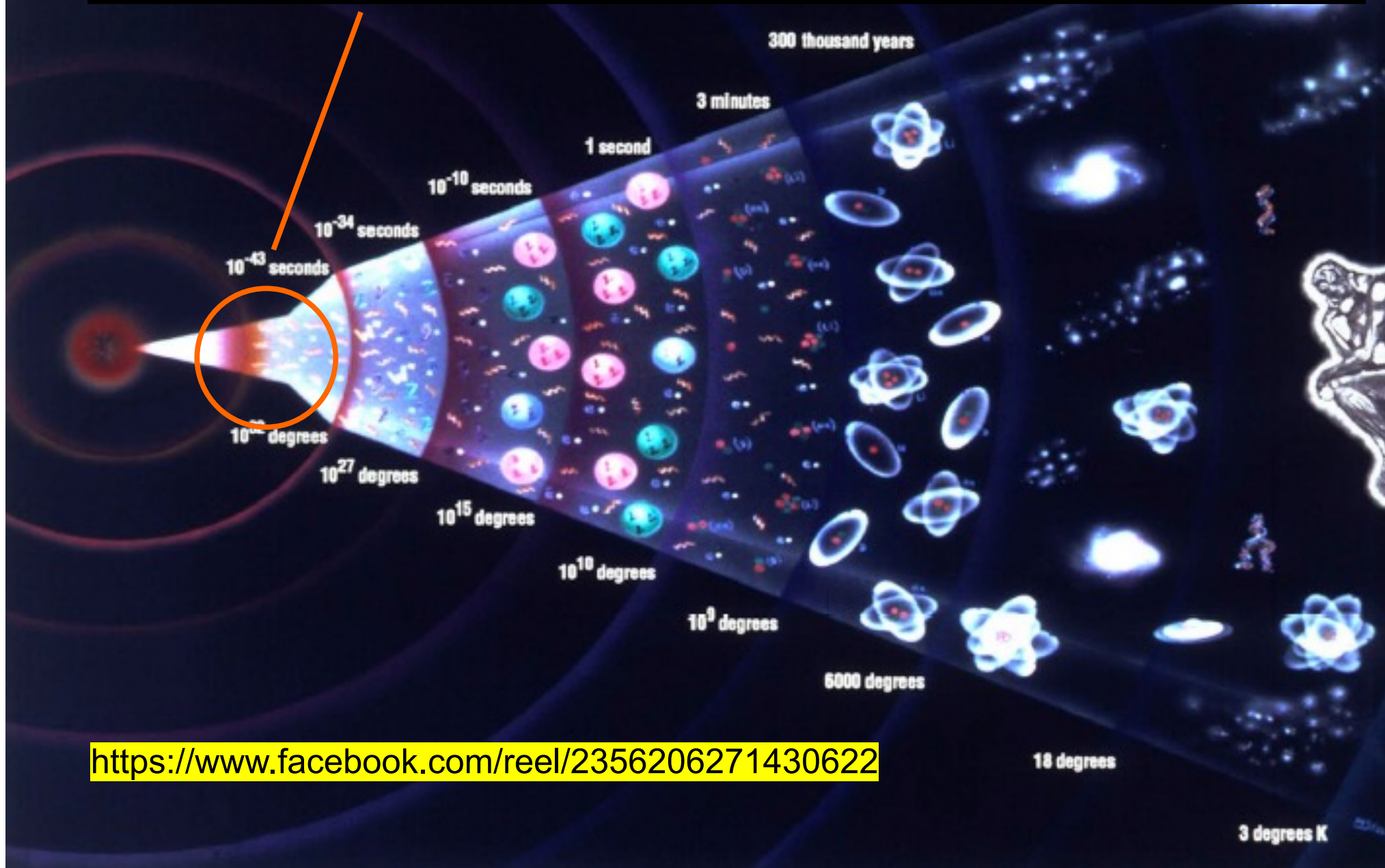

<https://www.facebook.com/reel/2356206271430622>

sono alcune delle domande che caratterizzano la fisica dei nostri giorni

le risposte possono essere trovate con il contributo di singoli campioni

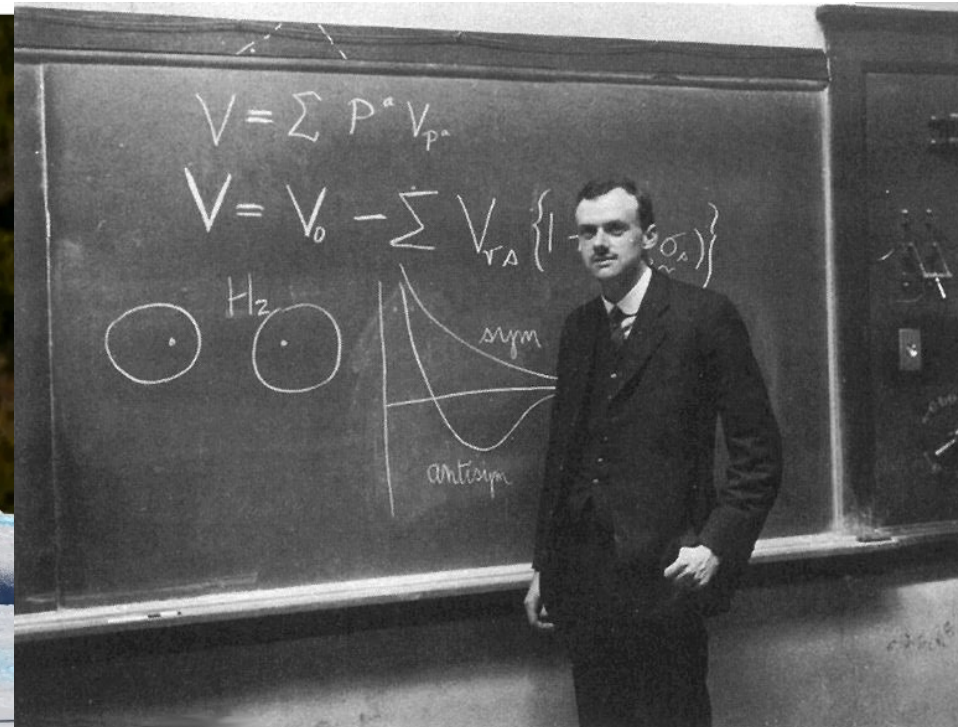

sono alcune delle domande che caratterizzano la fisica dei nostri giorni

le risposte possono essere trovate con il contributo di singoli campioni e con il lavoro di squadra



sono alcune delle domande che caratterizzano la fisica dei nostri giorni

le risposte possono essere trovate con il contributo di singoli campioni e con il lavoro di squadra

